



ALLTID BEREDT



HORDALAND KRINS

# STARTPAKKEN

Hordaland krins av Norges speiderforbund

**Kontaktinfo STARTPAKKEN:**

Hordaland krins av Norges Speiderforbund, Tverrgaten 2.

Postboks 723 Sentrum, 5807 Bergen.

Epost og telefon: [speidersenteret@hordalandsspeiderne.no](mailto:speidersenteret@hordalandsspeiderne.no) og 55 31 74 58 / 908 83 633



ALLTID BEREDT

**STARTPAKKEN**

**Hordaland krins av  
Norges speiderforbund**



## Hilsen fra Kretslederen

### STARTPAKKEN

Vi gratulerer dere som ledere i en ny speidergruppe og ønsker gruppen velkommen i kretsen. For å gjøre starten lettere mottar dere med dette Hordaland krins sin STARTPAKKE!

Denne inneholder:

- Power point-presentasjonen "Hva er speiding" og et kretsstyremedlem/representant fra administrasjonen til å holde den for dere
- Et "Kick-off møte" med speideraktiviteter og foreldremøte til reklame og rekruttering av både ledere og speidere. Et roverlag fra en annen speidergruppe, samt en representant for kretsstyret/administrasjonen følger med på kjøpet for å holde møtet
- Hjelp til registrering og administrativt i starten
- Hjelp de tre første møtene – en fra administrasjonen eller kretsen leder de første møtene, så dere får bli litt varm i trøyen.
- En faddergruppe; ideelt sett den speidergruppen som er nærmest dere geografisk, men uansett en etablert speidergruppe
- Speiderlitteratur. Se eget vedlegg.
- De 20 første speidermøtene, fiks ferdig planlagt
- De to første turene ferdig planlagt; 1 dagstur og en overnattingstur med 1 natt i telt
- 15.000 kr i startkapital
- Tilgang på kretsens leirutstyr i startfasen. Se eget vedlegg.
- Gruppeleders verktøykasse; en innføring i gruppeledervervet og NSF
- Skjema for politiattest til alle lederne, samt skjema for taushetserklæring

Vi håper at startpakken vil være til hjelp. Møtene er alle planlagt for 1,5t, og er stort sett slik at de kan brukes både i flokk og tropp, men med noen tilpasninger, selvsagt. Enkelte steder er det oppgitt alternativer. Hvis det i møteplanene er oppgitt sidetall for bakgrunnsinformasjon, gjelder det bestandig sidetall i Speiderboken dersom ikke annet er oppgitt. Vi ønsker dere lykke til med speiderarbeidet!

Kretsleder



ALLTID BEREDT

**STARTPAKKEN**

**Hordaland krins av  
Norges speiderforbund**



## Innhold:

Tema:	Side:
Møter	
- Det aller første speidermøte	4
- Patruljen og patruljesærpreg	5-9
- Seljefløyte	10-12
- Bål	13
- Kommunikasjon 1	14-15
- Kommunikasjon 2	16-17
- Kart og kompass	18
- Førstehjelp og sikkerhet 1	19
- Førstehjelp og sikkerhet 2	20
- Sykkel, skøyte, ake, ski, svømme	21
- Mat på stormkjøkken	22
- Forberedelse til tur	23
- Bil med strikkmotor	24
- Haikebrikke	25
- 17. mai-møte	26
- Samarbeid	27-31
- Livline	32-33
- Tau og knuter 1	34-36
- Tau og knuter 2	37-38
- Pionering	39-43
- Sesongens siste speidermøte	44
Annet	
- Valgspråket	45
- Speiderloven	46
- Speiderbønnen	47
- «Jeg er beredt» merke – Bever	48
- «Jeg er beredt» merke – Småspeider	49
- «Jeg er beredt» merke – Stifinner	50
- «Jeg er beredt» merke – Vandrere	51
- Patruljemøter	52

Tips: Se også forbundets forslag til månedens tema, for videre møteforslag.

<https://speiding.no/manedstemaer/>



ALLTID BEREDT

**STARTPAKKEN**

**Hordaland krins av  
Norges speiderforbund**



MØTE:

## Det aller første speidermøtet

MÅL:

Starte speidergruppen og komme i gang!

Behandling av kniv, øks og sag er en del av kravet for "jeg er beredt"-merket

Tropp: X

Flokk: X

LEDERE:

DEL I: Alle bør være til

stede DEL II: 3

DEL III: Alle

UTSTYR:

Medlemsliste og  
patuljeinndeling

Nok kniver til 1/3 av speiderne  
2-5 økser  
2-5 buesager  
Førstehjelpsskrin Plaster

ALTERNATIV:

Dere kan evt gjøre en vri og  
tenne et bål til å grille pinne-  
brød på. Da må dere lage deig  
på forhånd, speiderne spikker  
selv grillspyd. Kanskje dropper  
dere øks og sag i første om-  
gang og går kun for kniv og  
pinnebrød.

OPPSKRIFT:

2 kopper mel, 1 ts bakepulver,  
litt salt, 2 ss sukker, vann.  
Bland til deigen er passe fast.  
Lag deigen rett i plastposen.

FORBEREDELSE:

Gå gjennom medlemslisten hvis dere har den og del speiderne inn i patruljer/kull.

Dere kan sette navn på patruljene eller la speiderne bestemme dette selv på møtet.

Sett opp en terminliste som kan deles ut.

Lær dere litt om speiderbevegelsen. s 250– 263. [www.speiderbasen.no](http://www.speiderbasen.no) Vanlige patrulje-  
navn er norske dyr som gaupe, rev, bjørn, falk, ørn, elg osv. Sjøspeiderpatruljer har  
 gjerne navn etter sjøfugl.

GJENNOMFØRING:

DEL I—VELKOMMEN (0-30 min)

- Samle alle speiderne i en hestesko. (Det er flere måter å starte et speidermøte på, dette er kun ett forslag.) Ønsk velkommen og presenter lederne
- Fortell litt om speiderbevegelsen, hva en speidergruppe er og hva dere skal gjøre fremover i sesongen.
- Del speiderne inn i patruljer. Be dem finne de andre speiderne i sine patruljer og be dem stille opp patruljevise i hestesko. Dersom dere ikke har bestemt peff/ass ennå, utnevnt den lengst til høyre i patruljen til peff og den lengst til venstre til ass for dagen. Gi patruljene navn. Forklar hva dere skal gjøre resten av møtet.

DEL II: KNIV, ØKS OG SAG (30-110 min) s 38 og 39

- Ha tre forskjellige poster, der det er én leder pr post, og ettredskap pr post. Alle skal prøve alt, så bytt etter en viss tid.
- For hver enkelt post: (se vedlegg for regler)
  - Forklar hvordan redskapet skal brukes
  - Forklare sikkerhetsregler for bruk
  - Forklar hvordan det skal oppbevares
  - Forklar vedlikehold
  - La speiderne forsøke seg

DEL III: AVSLUTNING (110-120 min)

- Samle alle patruljevise i hestesko og si takk for et godt møte. Gjerne si to ord om neste gang, skal speiderne ha noe med?
- Avslutt med speiderbønnen, valgspørsmål og speiderhilsen

SIKKERHETSMOMENTER:

Dersom noen skader seg, få overblikk over alvorlighetsgraden i skaden. Vær rolig, sett på plaster ved små skader, bandasjer ved større skader, og la foreldrene ta barna til lege.  
Sørg for at de som spikker ikke sitter for nærme hverandre.

Hvis dere lager bål: barn skal ikke håndtere parafin/tennvæske uten kyndig veiledning.



ALLTID BEREDT

**STARTPAKKEN**

**Hordaland krins av  
Norges speiderforbund**



MØTE:

## Patruljen og patruljesærpreg

MÅL:

Opparbeide patruljestolthet og lage patruljesærpreg

Tropp:

Flokk:

LEDERE:

Fortrinnsvis en leder pr patrulje. Men obs: det er peff som skal lede møtet!

UTSTYR:

Ett skinnstykke på ca 40\*30cm pr patrulje

1 stokk på ca 140-150 cm pr patrulje

Svijern

Maling som holder på skinn, skrivesaker

Sjablonger av speiderliljen (vedlagt) og patruljesdyrene. Sistnevnte må være noenlunde stiliserte.

Skinnsnorer

Speiderne tar med:

- Kniv
- Skrivesaker

FORBEREDELSE:

Les gjennom vedlegget til oppgaven og s 253. Gi speiderne beskjed om at de må ha med kniv og skrivesaker.

GJENNOMFØRING:

- Åpne og avslutt møtet som vanlig.
- Hver patrulje skal lage sitt patruljebanner. Vis eksempler, enten m bilder, eller ta kontakt med faddergruppen for lån av noen av deres patruljebanner. Peffene i hver patrulje organiserer oppgaven. (hvis mulig)
- Avslutt møtet på vanlig måte.

*FLOKK: Kanskje ikke så lett å lage patruljebanner. Å male på t-skjorter skulle imidlertid la seg ordne så lett som bare det. Utstyr: ensfargede t-skjorter + stoffmaling og pensler. De må gjerne vaskes i ettertid for å holde på fargen, men det gir dere speiderne en lapp om når de får t-skjorten med seg hjem, så gjør hver og én det hjemme.*

- Merknad:

Patruljen er den viktigste enheten i speiderbevegelsen, og det er viktig at patruljemedlemmene er stolte av å være medlem i akkurat sin patrulje. Hver patrulje kan ha egne seremonier, hemmeligheter, særpreg, leirområder og tradisjoner og patruljerop. Man kan lage egne t-skjorter, caps, luer for eksempel. Patruljesærpreg har gjerne sammenheng med patruljedyret. I den gamle speiderguttboken hadde hver patrulje egne patruljefarger, og det er også mulig å bruke disse til noe i dag. For eksempel hadde Hjort lilla og sort, Tiur grønt og blått, og Oter mørkebrunt og hvitt.

Uansett er patruljestolthet viktig i en speidergruppe, og dersom det blir slik at speiderne motsetter seg å bytte patrulje fordi det ikke er "deres" patrulje, er det egentlig bare et godt tegn :-)

SIKKERHETSMOMENTER:

Ved bruk av svijern trengs det gjerne litt oppmerksomhet fra lederne.

Ta med gruppens førstehjelpsutstyr.





ALLTID BEREDT

**STARTPAKKEN**

**Hordaland krins av  
Norges speiderforbund**



MØTE:

# Patruljen og patruljesærpreg

I tillegg til dette vi nå har nevnt, er det en annen ting som preger en patrulje. Det er patruljeånden. Den har noe med omgangstonen og samholdet i patruljen å gjøre. Vi kan bruke ordene lojalitet og ansvarfølelse for patruljen og hverandre for å vise noe av det vi mener.

Hver og en av dere er med på å prege patruljen. Pass på at det blir en positiv tone i gjengen.

Andre særpreg er patruljeflagget, som oftest laget av skinn festet til en stokk. Det bærer preg av patruljens særtrekk, men er likevel ganske enkelt utført, da det tas med på alle patruljens arrangementer.

Patruljen har en egen sang som lyder titt og ofte når patruljen er samlet, og man hygger seg.

I sagaboka er alt nedtegnet. Det kan være opplevelser, spesielle arrangementer, konkurranser man har vunnet og patruljens små hemmeligheter.

**Patruljen**  
Hva skjer egentlig i patruljen? Hva er det den står for? Litt lettvent kan vi si at det kan ikke forklares, det må oppleves. For så vidt er det riktig, men litt kan vi prøve å fortelle deg om patruljens egenart.

Du vet at speiderpatruljer har navn etter dyr, fugler, blomster og lignende. Som regel brukes navn på slike som lever i nærheten av ditt hjemsted. Her har du ett særpreg – noe spesielt ved hver patrulje.

Dette med patruljesærpreg er litt av en kjepphest i speiderarbeidet. Ingen patrulje skal ligne på noen annen. Alle har sitt spesielle særpreg som preger patruljen og dens medlemmer. En del slike særtrekk kan dere se hos hverandre, men de fleste særpreg kjenner kun patruljens medlemmer til.

Vi kan si at det har noe med tradisjon og patruljehemmeligheter å gjøre. Det er noe litt mystisk over det. Det er noe som dere i patruljen har sammen.

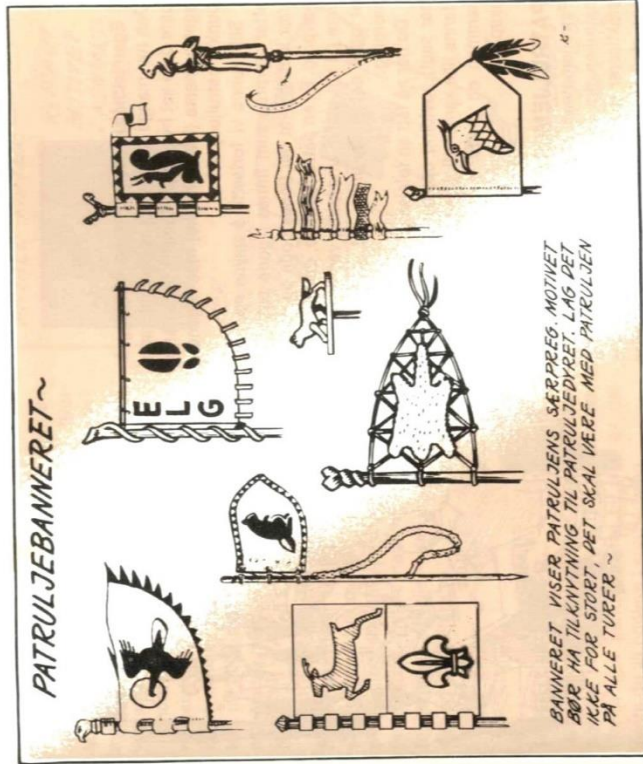

BANNERET VISER PATRULJENS SÆRPREG. MOTIVET BØR HA TILKNYTNING TIL PATRULJEDYRET. LAG DET IKKE FOR STORT, DET SKAL VÆRE MED PATRULJEN PÅ ALLE TURER.

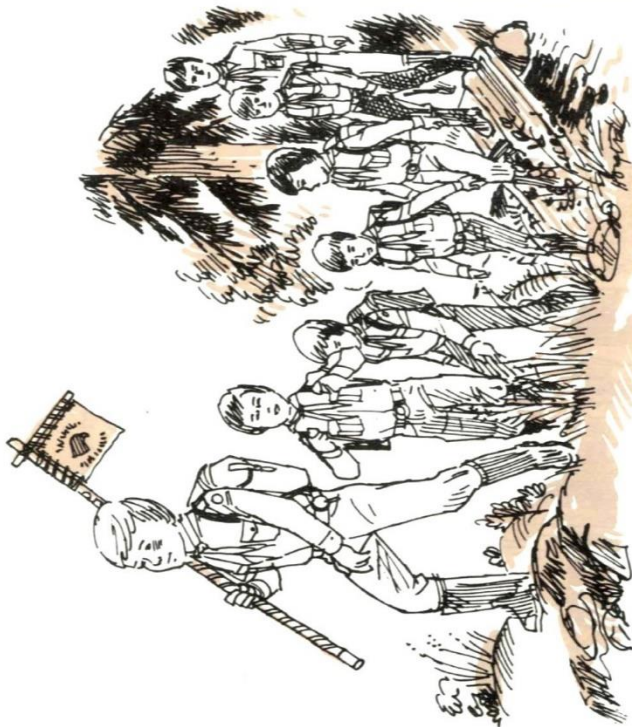

## PATRULJESYSTEMET

Ordet «patrulje» stusset du muligens litt over da du første gang hørte det. Du er vant til at en liten samling gutter eller jenter kalles en gruppe, et lag eller med det engelske ordet «team».

I speiderarbeidet har vi et eget uttrykk for en liten gruppe gutter eller jenter som holder sammen – en «patrulje». Hele speiderbevegelsen ble startet og bygget opp på grunnlag av slike små enheter.

Sir Robert Baden-Powell, han som fikk idéen og startet med speiding, har sagt at speiding er patruljesystemet, og patruljesystemet er speiding. Det er der du skal oppleve speidingen, det er der du finner dine beste kamerater, og det er der du møter spenning og moro og får dine speiderkunnskaper.

Du forstår sikkert at det ikke hadde latt seg gjøre å drive skikkelig speiding med en gjeng på om lag 30 speidere. Det ville bare blitt rot. Men oppdelt i små enheter – patruljer – fungerer det fint.

I alt speiderarbeid er patruljen enheten. Det er i patruljen dere skal oppleve tingene, det er der dere skal lære, og det er der dere skal utføre oppgavene.

Du blir med i en kameratgjeng hvor hver og en gjør sin jobb, slik at resultatet til sammen blir et godt patruljeliv. Du får lære å ta ansvar, gjøre en jobb på vegne av de andre i patruljen. Sammen tar dere avgjørelser. Det avhenger av hver enkelt av dere hva du får ut av speiderlivet.

Patruljen ledes av en av de eldste speidere som har mest erfaring, kan mest speiding, og som er trenet til å lede. Patruljelederens oppgave er å sørge for at denne lille gruppen virker slik den skal. Det som skal gjøres, foretas av alle sammen.

Dermed utvikler det seg et godt kameratskap mellom dere i patruljen, og dette er kanskje det mest verdifulle av alt. Du skjønner sikkert hvor mye det har å si at patruljen virker slik den skal. Det er du selv med på å bestemme.





ALLTID BEREDT

## STARTPAKKEN

Hordaland krins av Norges speiderforbund



MØTE:

# Patruljen og patruljesærpreg

## T-SKJORTE MED PATRULJEMOTIV



MOTIVET DU VELGER KAN FORSTØRRES ENKELT VED Å FORSTØRRE RUTENE MEN BEHOLDE SAMME ANTALL RUTER ~



KLIPP UT MOTIVET I KONJAKT-PAPIR ~

HER TRYKES FARGEN NEDPÅ ~

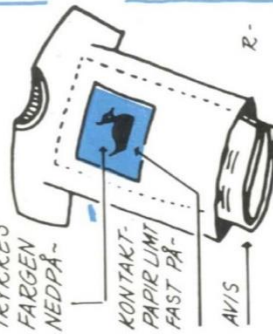

HELIZARIN-FARGE Blandes med binder (FORHOLD 1:20) OG PÅFØRES MED SKUMGUMMI

grunniaget for all virksomheten både i patrulje og tropp. Derfor er det viktig at du og dine patruljekamerater møter opp og gjør hva dere kan for at disse samlingene skal bli virkelig fine.

Møtene varer som regel fra 60-90 minutter med variert program. De skal begynne og slutte presis. På møtene er alle i speiderdrakt. Drakten er nemlig ingen pyntegjenstand, men et bruksplass.

Patruljen har en fast møtedag og fast møtetid. På denne måten blir det mer orden over arbeidet i patruljen din. Men møtenes innhold varierer.

Som oftest inneholder et møte en åpningsseremoni, en kort andakt, leker og konkurranser, instruksjon i forskjellige speiderferdigheter, litt underholdning, beskjeder, praktiske øvelser og avslutningsseremoni.

Selv om vi kaller det et møte, betyr det ikke at alle samlingene er innendørs. En god speiderpatrulje er ute så mye den kan. Patruljemøter kan til og med arrangeres som små kveldsturer både sommer og vintert.

Noen ganger er møtene lagt opp som en samlet manøver eller konkurranse hvor førstehjelp, morse, tauverk, sporing, nevenyttighet, sniking eller orientering er hovedtema.

Andre ganger er man på «spionjakt», arrangerer sykkelopp, prøver seg i troppens krevende hinderløype eller er levende opp-tatt av «operasjon gullfinger», som er et spennende patruljeløp lagt opp av patruljeløperen.

I patruljerådet skal du være med på å foreslå aktiviteter som patruljen kan ha på sine møter. Så er møtene ikke bra nok etter din mening, står det opp til deg å bruke din fantasi for å komme med bedre forslag. Slik fungerer en patrulje – den er avhengig av deg og din deltakelse.

## PATRULJETURER

Speiding er friluftsliv. Det er kanskje hovedårsaken til at du fikk lyst til å bli speider. Derfor kan patruljeturene bli noe av det beste du vil oppleve i speidertiden.

## MOKKASINER ~

BRUK SKOMAKER-SØM MED NYLON-TRÅD ELLER LÆRLISSER ~



SKJØTEN PÅ HELEN OG FORAN ~

PINTESTYKKE AV SKINN FESTES OVER MIDTSOMMEN FORAN. LAG ET MØNSTER AV GAMMELT STOFF FØRST ~



Egen leirbåskappe har din patrulje også. Den har mange rare og mystiske tegn, som bare dere vet hva betyr. Kanskje dere har et eget bumerke (kjennermerke) med utgangspunkt i patruljedyret?

Slik kunne vi fortsette å nevne særpreg etter særpreg som finnes i gode patruljer. Vær klar over at det finnes gode og dårlige særpreg. Er en patrulje rotete, dårlig til å ta vare på sitt utstyr, unøyaktig ved fram møte, er også det et særpreg – et meget dårlig særpreg.

Du har nå fått en følelse av det vi tidligere har sagt; speiding oppleves du i patruljen, denne lille kameratflokk som alltid holder sammen og gleder seg i hverandres selskap.

## PATRULJEMØTER

Patruljemøtene er de viktigste samlingene patruljen din har. Det er her du lærer og praktiserer speiding. Disse møtene som finner sted 3-4 ganger i måneden, danner





ALLTID BEREDT

**STARTPAKKEN**  
Hordaland krins av  
Norges speiderforbund



MØTE:

Patrulje og patruljesærpreg

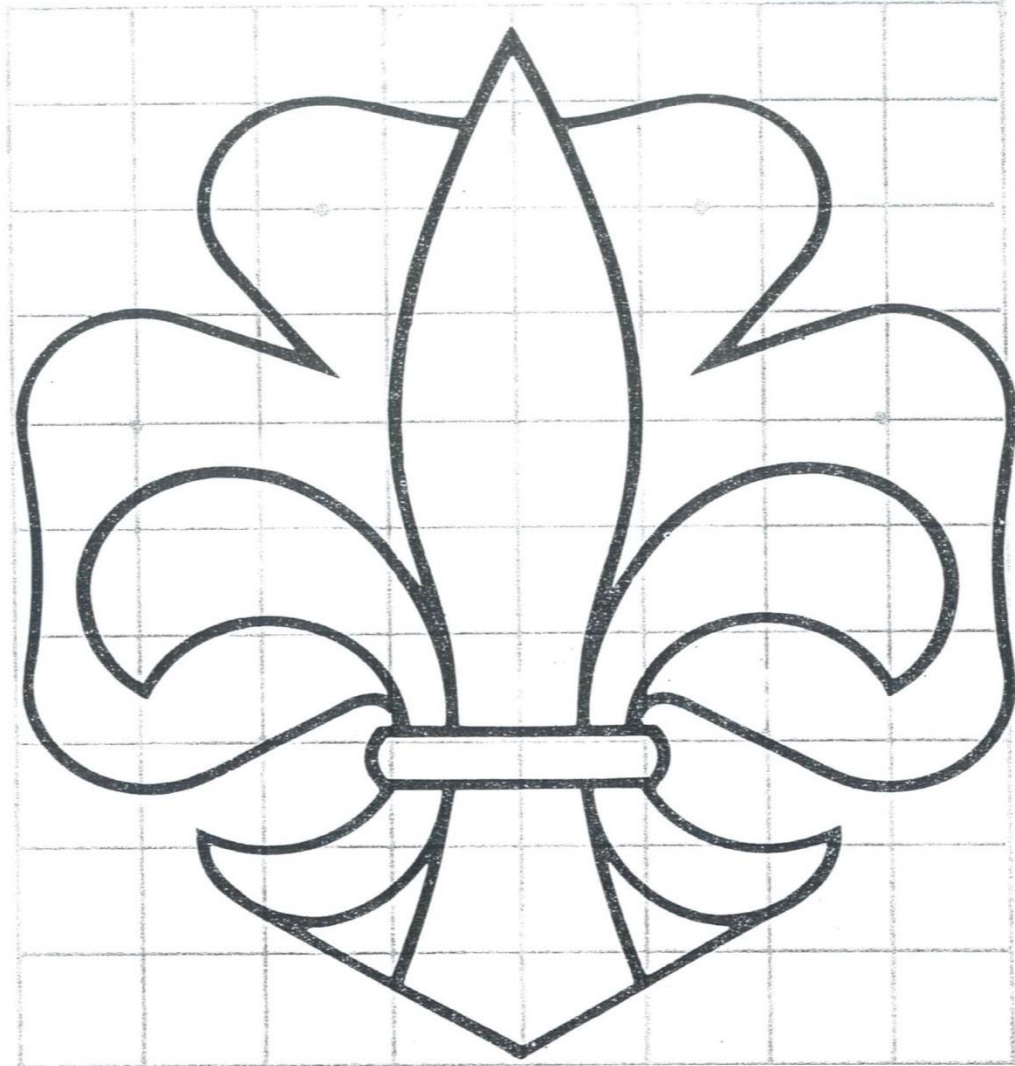

*TEGN FORBUNDS-  
MERKET DU OGSÅ ~*

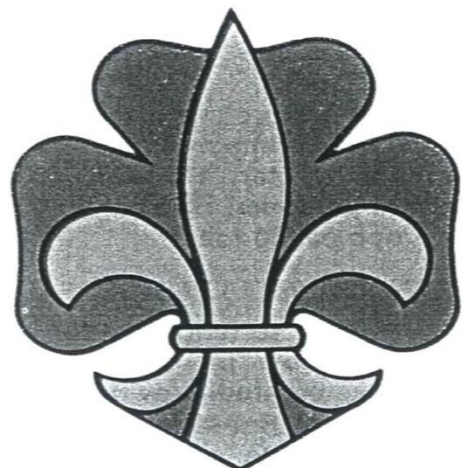
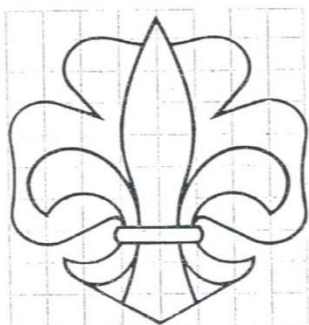





ALLTID BEREDT

**STARTPAKKEN**  
Hordaland krins av  
Norges speiderforbund



MØTE:

## Patrulje og patruljesærpreg

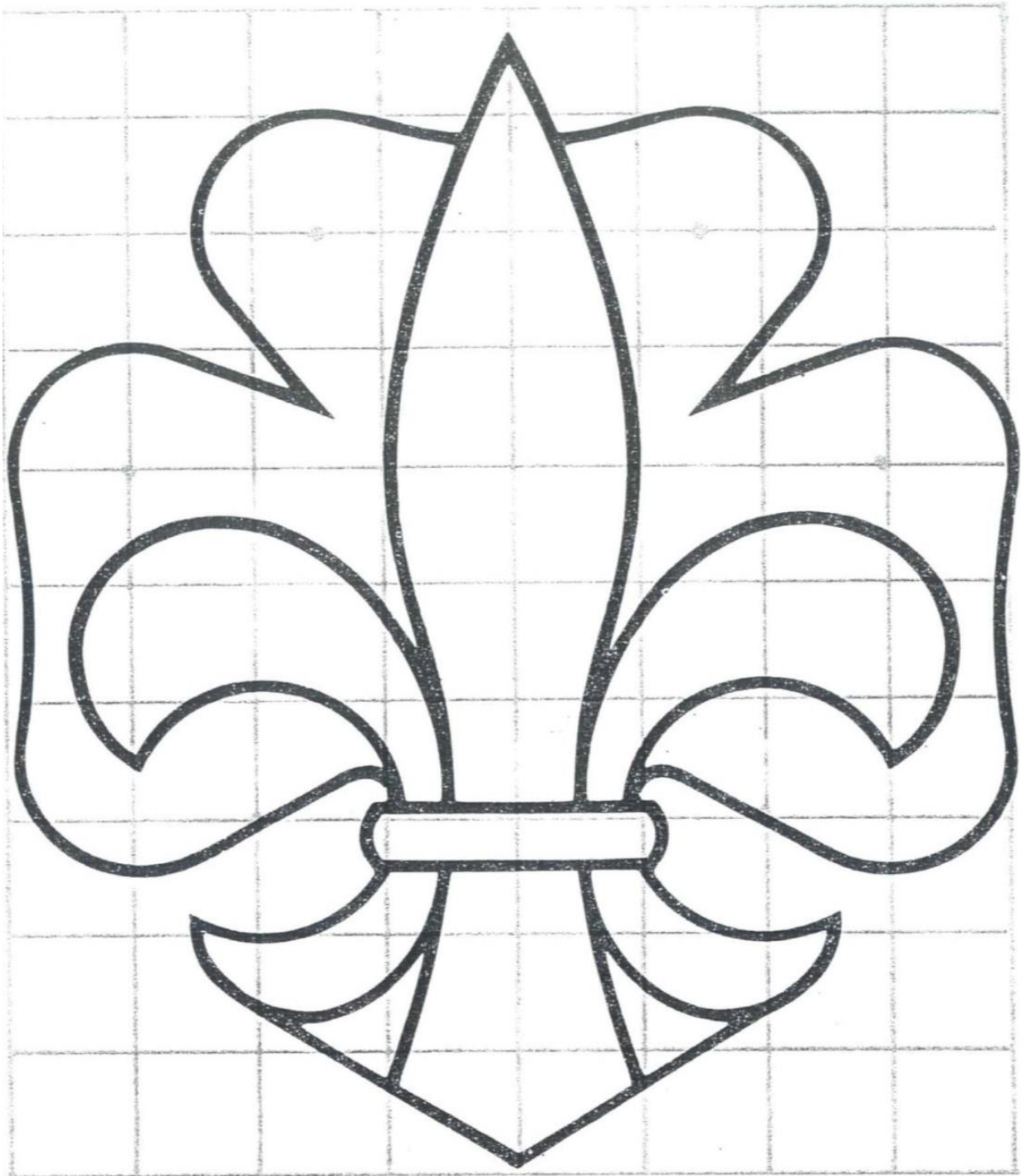



ALLTID BEREDT

**STARTPAKKEN**  
Hordaland krins av  
Norges speiderforbund



MØTE: **Seljefløyte**

MÅL: Lære å lage seljefløyte. I tillegg oppsummering fra startmøtet der speiderne lærte å bruke kniv. Nå må de bruke det de har lært til noe gøy.  
Tropp:   
Flokk:  SESONG: VÅR

LEDERE:

1-3. Det spørres hvor mange speidere der en. Gjerne en leder pr patrulje

UTSTYR:

Kniver til alle speiderne. Disse kan de kanskje ta med selv?

FORBEREDELSE:

Les og lær om seljefløyter, side 97 i speiderboken. Se også vedlegg.

GJENNOMFØRING:

- Åpne møtet som sist. Informere om hva som skal skje. Be disse ta med seg patruljen litt vekk fra de andre. Dumt hvis alle står oppå hverandre. Hver patrulje får med seg en leder
- Få speiderne til å gjenta knivreglene fra sist
- Leder forklarer hvordan en lager seljefløyte. Vis, både med bilder og ved å gjøre det.
- Spør speiderne om de vet hvilke trær som egner seg, og om de kan kjenne dem igjen (lønn, selje, rogn)
- Be speiderne finne seg et emne hver og komme tilbake til patruljen og lederen
- Lag seljefløyte. Får dere dem til å virke?
- Avslutt på vanlig måte. Kanskje skal dere demonstrere om fløytene virket?
- Se vedlagt ark for detaljbeskrivelse av hvordan man lager fløyte.

SIKKERHETSMOMENTER:

Sørg for at speiderne følger knivreglene

Ta med gruppens førstehjelpsutstyr.



ALLTID BEREDT

**STARTPAKKEN**

**Hordaland krins av  
Norges speiderforbund**



MØTE:

## Seljefløyte

### Fløyte - tvitt



Bruk fingertykke rettvekste emner med god avstand mellom greiner og knopper. Rogn og lønn er svært godt egnet.

Skjær alltid munnstykket mot den tynneste enden (mot toppen) av emnet for å unngå at barken sprekker når den dras av. Behold så mye av emnet at det gir godt grep.



Renskjær enden.

Skjær lydhuslet med to rene snitt. Ett loddrett snitt, ca 1,5 cm fra enden.



Ett snitt på skrå mot det loddrette snittet, ca 1 cm avstand.



Skjær gjennom barken i en ring rundt hele emnet.



Bank forsiktig med skaftet på barken.



Vri løs hele barkstykket og trekk det forsiktig av.







ALLTID BEREDT

**STARTPAKKEN**  
Hordaland krins av  
Norges speiderforbund



## MØTE: Seljefløyte



Skjær et markert hakk i enden av det som skal bli blåsehullet.



Skjær ut en tynn flis ca 2 mm tykk, på oversiden av emnet. Dette skal bli blåsehull.



Skjær en ring rundt hele emnet i enden av blåsehullet.



Skjær løs hele biten som ligger under blåsehullet.



Når biten er løs settes den på plass i barkhylsa.



Du får nå lyd i fløyta ved å tette enden på hylsa samtidig som du blåser.



Sett inn resten av emnet fra den andre siden. Blås i fløyta samtidig som du trekker den lange biten ut og inn av barkhylsa. Spill i vei!



**Aktivitetsark** [www.skogselskapet.no](http://www.skogselskapet.no)



ALLTID BEREDT

**STARTPAKKEN**

**Hordaland krins av  
Norges speiderforbund**



MØTE: **Bål**

**MÅL:** Å kunne tenne ulike typer bål

Tropp:  Dette er en del av kravet til "jeg er beredt"-merket

Flokk:

**LEDERE:**

2-4. Det er ikke nødvendigvis behov for svært mange ledere til denne oppgave så lenge man holder speiderne samlet der man lager bålet

**UTSTYR:**

Ved

Øks og kniv

Fyrstikker

Avis og tennbriketter

Vann

**FORBEREDELSE:**

Finn et egnet sted. Gi beskjed til speiderne på forhånd

Les om bål på side 12, 14, 84—89

(pass på at dato for møtet er mellom 15.september og 15.april.)

**GJENNOMFØRING:**

- Åpne speidermøtet som vanlig
- Fortell litt om allemannsretten og frilufsloven; hvor/når er det lov å tenne bål. Hvilke forholdsregler må man ta?
- Hvordan lager man et bål? Ulike typer? Hva er de ulike typene godt for?
- La hver patrulje lage forskjellig type bål.
- Peffen skal organisere det hele, lederne skal observere.
- Som en del av å lage bål inngår følgende: kløyve veden, skaffe opp-tenningsved, legge opp bålet og få fyr.
- Når dere har fått fyr, samler dere speiderne.—Hva gikk bra? Be speiderne gjenta fordeler og ulemper med de ulike båltypene  
Hva slags type ved bør man bruke? Hva med lighter vs fyrstikker?
  
- Har dere lyst og giddis lager dere pinnebrøddeig og tar med til bålet.
  
- Når dere er ferdige rydder dere opp slik at det ser ut som det gjorde da dere kom. Slukk bålene ordentlig.
- Avslutt møtet på vanlig måte.

*FLOKK: småspeidere kan gjerne tenne bål, men legg da mindre vekt på ulike båltyper og hvilke fordeler og ulemper de og ulike treslag har. Fokus bør være på å få fyr—rett og slett. Legg gjerne inn pinnebrødsteking på slutten der speiderne kan spikke seg grillspyd. Se oppskrift under møte nr 1.*

**SIKKERHETSMOMENTER:**

Prøv å få folk til å oppføre seg fornuftig i nærheten av bålene. Eventuelle enkle små brannskader behandles med kaldt vann umiddelbart. Ved store brannskader skal lege kontaktes

Ta med gruppens førstehjelpsutstyr.



ALLTID BEREDT

**STARTPAKKEN**  
Hordaland krins av  
Norges speiderforbund



MØTE: **Kommunikasjon 1**

MÅL: Lær å kommunisere med annerledes metode  
Tropp: X  
Flokk: X

LEDERE:

2-4

UTSTYR:

Lommelykter og skrivesaker,  
men dette kan speiderne selv  
ta med seg

FORBEREDELSE:

Les om kommunikasjon s 138—141

Gi beskjed til speiderne om å ta med skrivesaker og lommelykt.  
OBS: denne oppgaven passer best når det er mørkt ute. Speiderne trenger  
også klær etter vær på utemøter

GJENNOMFØRING:

- Åpne møtet på vanlig måte og introduser tema
- Morse. Del ut morsenøkler og la peffene lære vekk morsealfabetet til sine patruljer. For flokk må lederne lære bort. NB: forklar hvordan morsenøkkelen brukes!
- Gå over til å sende korte beskjeder. Patruljene deles i to med peffen i den ene gruppen og assen i den andre. Den ene gruppen sender og den andre mottar. Send enkle meldinger som speiderne lager selv. Bruk lommelykter.
- TROPP: Hvis man blir så flinke at man klarer å lese noenlunde lett, deler lederne ut et ark med forskjellige sangstrofer (se vedlegg.) til dem som sender. Alle sendergrupper skal sende samtidig, og de av mottagerne som først begynner å synge riktig sang får poenget. Synger man feil mister man et poeng. Førstemann til 7 vinner.
- Har dere tid prøver dere samme opplegget med det internasjonale fonetiske alfabet
- Avslutt møtet på vanlig måte

SIKKERHETSMOMENTER:

Ta med gruppens førstehjelpsutstyr.





ALLTID BEREDT

**STARTPAKKEN**  
Hordaland krins av  
Norges speiderforbund



## MØTE: **Kommunikasjon 1**

### KOMMUNIKASJON I – SANGER

Og lillebror fløy sist og skulle plukke i et lokk ("Blåbærturen" av Alf Prøysen)

Onkel Lauritz var på video ("Kor e' alle helter hen?")

Søndagsklær til far og søndagsklær til mor og to par strømper til bitte lille bror ("Bæ bæ lille lam")

Nøtteliten satt i toppen av et tre ("Nøtteliten")

Gjøk og sisik, trost og stær, synger alle dage ("Alle fugler små de er")

Da hørte jeg fra lien, en gjøk som sa koko ("Jeg gikk en tur på stien")

Åtte pottes rømme, fire merker smør, så kinna Kari, ola hadde før ("Kjerringa med staven")

Napoleon med sin hær ("Napoleon med sin hær over Alpene drog")

Ville Vesten er ikke som før (Den siste mohikaner")

Gjetene de springer, bjellene de klinger, singe linge linge linge lang lang lang ("Å jeg vet en seter")

Gamle Lykke, moder si, seint kom heim med bjølla si. ("Blåmann, Blåmann, bukken min")



ALLTID BEREDT

**STARTPAKKEN**

**Hordaland krins av  
Norges speiderforbund**



MØTE: **Kommunikasjon 2**

MÅL: Videre om kommunikasjon  
Tropp   
:

LEDERE:

2-4

UTSTYR:

Skrivesaker—dette tar speiderne med selv

Vedlagte ark om koder og løsningsforslag

2 pappkrus til hver patrulje samt et hyssing-/ garnnøste

FORBEREDELSE:

Les om nødsignaler og signalement på s 198 og 138

GJENNOMFØRING:

- Åpne møtet på vanlig måte
- Fortsettelse fra sist møte dersom dere ikke ble ferdig sist.
- Oppgaver å velge mellom på dette møtet:
- TROPP: Kjenn nødsignaler til sjøs (Kanskje helt grunnleggende ting fungerer også for flokk)
- lakttagelse og signalement  
- Øve på iakttagelse: kjenn til de ulike "punktene" og beskriv hverandre. Man kan gjerne lage et skuespill der en av patruljene for eksempel blir vitne til et tyveri el l og etterpå kontakter politiet. Patruljen skal kunne gi et godt signalement. De andre i troppen spiller skuespillet: noen er fotgjengere som går forbi, står og snakker i gaten osv, noen blir ranet og noen er tyver.
- Kun for gøy: man kan lage "telefon" med to pappkrus og en lang snor. Lag et lite hull i bunnen av krusene og stikk en ende gjennom hvert hull. Knytt en knute på tauenden slik at tauet holder seg fast i kruset. Snakk og lytt inn i koppen. Det virker! NB: det kan ikke være slakk på snoren hvis det skal virke!
- Lær å løse koder. Det er mange systemer som man kan bruke. Del ut et sett med koder og la patruljene prøve å løse. Gå gjennom alt i fellesskap til slutt.
- Avslutt på vanlig måte

SIKKERHETSMOMENTER:

Ta med gruppens førstehjelpsutstyr.



ALLTID BEREDT

**STARTPAKKEN**  
Hordaland krins av  
Norges speiderforbund



## MØTE: Kommunikasjon 2

Vedlegg til kommunikasjon II – KODER og LØSNINGER

For ledere: Kodesystemer

Motsatt alfabet

A – B – C – D – E – F – G – H – I – J – K – L – M – N – O

Å – Ø – Æ – Z – Y – X – W – V – U – T – S – R – Q – P – O

Løsningen på koder skrevet med dette systemet er at man bruker den andre bokstaven i paret enn den man egentlig skal ha.

Eksempel: VÆRMELDING = HCLQYRZUPW.

Den eneste bokstaven som blir lik er O, som i dette tilfellet er den 29. bokstaven i alfabetet.

Flytte bokstav til venstre eller høyre.

A – B – C – D – E – F – G – H – I – J – K – L – M – N – O – P – Q – R – S – T – U – V – W  
– X – Y – Z – Æ – Ø – Å

Det er uendelige måter å gjøre dette på. Man kan for å kunne løse koden måtte lese én bokstav til venstre, tre bokstaver til høyre, eller 10 bokstaver til venstre. Dette bestemmer man selv.

Eksempel, med bokstav flyttet 2 til høyre. VÆRMELDING = XÅTOGNFKPI. NB: Hvis man i dette tilfellet skulle hatt med en Ø, kan man ikke flytte 2 til høyre, for der er ikke mer alfabet å ta av. Begynn i stedet på nytt. Dvs at Ø i dette tilfellet blir A, mens Å blir B.

Erstatte tall for bokstaver; en meget enkel kode.

A<sub>1</sub> – B<sub>2</sub> – C<sub>3</sub> – D<sub>4</sub> – E<sub>5</sub> – F<sub>6</sub> – G<sub>7</sub> – H<sub>8</sub> – I<sub>9</sub> – J<sub>10</sub> – K<sub>11</sub> – L<sub>12</sub> – M<sub>13</sub> – N<sub>14</sub> – O<sub>15</sub> – P<sub>16</sub> –  
Q<sub>17</sub> – R<sub>18</sub> – S<sub>19</sub> – T<sub>20</sub> – U<sub>21</sub> – V<sub>22</sub> – W<sub>23</sub> – X<sub>24</sub> – Y<sub>25</sub> – Z<sub>26</sub> – Æ<sub>27</sub> – Ø<sub>28</sub> – Å<sub>29</sub>

Eksempel: VÆRMELDING = 22-27-18-13-5-12-4-9-14-7

For å skape litt variasjon, kan man la være å erstatte vokaler med tall:

Eksempel: VÆRMELDING = 2-æ-18-13-e-12-6-i-14-7

Røverspråket

Etter en konsonant settes en O og samme konsonanten en gang til:

Eksempel: VÆRMELDING = VOVÆRORMOMELOLDODINONGOG

Det finnes uendeligheter av muligheter til variasjoner, og speiderne klarer det vanligvis så lenge de ikke gir opp :-)





ALLTID BEREDT

**STARTPAKKEN**

**Hordaland krins av  
Norges speiderforbund**



## MØTE: **Kart og kompass**

**MÅL:** Kunne bruke kart og kompass.  
**Tropp:**  Dette er en del av "jeg er beredt"-merket  
**Flokk:**

### LEDERE:

2-4. Hvis dere har en leder pr patrulje er det selvsagt det beste, men man klarer seg med færre også

### UTSTYR:

2 kart pr patrulje  
- Et orienteringskart  
- Et Norge 1:50 000 kart  
Orienteringskartet bør være over et sted speiderne kjenner seg igjen i, Norge 1:50 000-kartet bør være over et fjellområde, Finse er for eksempel godt egnet

1 kompass pr patrulje

Klær etter været.

### FORBEREDELSE:

Les om kart og kompass i speiderboken s 44 - 49.

Finn frem til noen punkter dere skal bruke til orientering på møtet. Ikke marker disse punktene, men ha dem i hodet.

### GJENNOMFØRING:

- Åpne speidermøtet som vanlig. Gi peffene kart og kompass og be dem sette seg litt fra hverandre. 1 leder pr patrulje. Dersom dere ikke er nok ledere, lag større grupper
- FLOKK: begynn med å lære himmelretningene
- F/T: Lær speidere om kart. Målestokk, ekvidistanse, karttegn. Hva er bratt? Hvor er det mulig å ferdes? Vis på det store kartet først. Gi speiderne en oppgave å forklare karttegn ved å gi dem en oversikt over de mest kjente og be dem forklare hva de står for.
- Forklar forskjell på orienteringskart og 1:50 000-kart. Forklar om misvisning, T: Dersom det er lyst ute, gi speiderne noen enkle oppgaver som handler om å finne et sted på kartet. Pek ut en stein, en ruin, en bekk el.l som de skal finne frem til ved bruk av kartet. NB: ikke velg en sti. De skal lese terrenget ut i fra kartet, ved bruk av lettgjenkjennelige landemerker og koter. Dette er en god oppgave som speiderne lærer mye av. La speiderne gå i patruljer eller i enda mindre grupper. Finn forskjellige "mål" til hver gruppe og bytt etterhvert rundt.
- F: enkel orientering fungerer godt også her. Legg da heller postene i nærheten av stier/veier/tydelige kjennetegn osv. En voksen kan gå med kullene rundt, men la småspeiderne orientere, de finner frem!
- Gå videre til kompasset. Forklar og vis hvordan man går etter kompass og hvordan man tar ut kurs.
- La speiderne forsøke å gå etter kompasskurs de selv har tatt ut. Gi dem et punkt de skal komme seg frem til. NB: ikke velg en sti som mål.
- Forklar om bruk av kompass v orienteringsløp. Vis for eksempel et punkt på kartet som speiderne i et tenkt tilfelle skulle orientere seg frem til. Hva er mest økonomisk å gjøre? Kan speiderne se forskjell på raskeste vei i luftlinje og raskeste vei i virkeligheten?
- Avslutt møtet som vanlig

### SIKKERHETSMOMENTER:

Tåke og orientering går meget dårlig sammen, særlig med nybegynnere. Hvis det er veldig gale, utsett heller den praktiske biten og hold dere til teori og oppgaver som kan løses uten å måtte løpe for langt ut.

Gruppens førstehjelpsutstyr.



ALLTID BEREDT

**STARTPAKKEN**  
Hordaland krins av  
Norges speiderforbund



## MØTE: Førstehjelp og sikkerhet 1

MÅL: Kunne utøve enkel førstehjelp  
Tropp:  Dette er en del av "jeg er beredt"—merke  
Flokk:

### LEDERE:

2-4. Helst 1 pr patrulje, men man klarer seg med færre i større gruppe. Peffene blir da ansvarlig for å sørge for at alt går som det skal i patruljen

### UTSTYR:

Gruppens førstehjelpsutstyr, for dette møtet nærmere bestemt

- Plaster
- Bandasjer
- Trekanttørkle
- Enkeltmannspakker
- Desinfiserende middel

Liggeunderlag dersom dere er ute. Det er kaldt å ligge rett på bakken.

Hvis dere vil gjøre for eksempel øvelsen m blødning mer realistisk kan dere bruke kunstig blod. Dette kan lages av vann, potetmel og rød konditorfarge som varmes på komfyr.

### FORBEREDELSE:

Les om førstehjelp på s 54 - 75

### GJENNOMFØRING:

- Åpne møtet som vanlig. Be peffene ta med patruljen sin og utstyret sitt. Patruljene setter seg med litt avstand.
- Lær speiderne om stabilt sideleie og la dem forsøke. Ta opp tema besvimelse
- Lær speiderne om brudd og forstuinger (symptomer, behandling)
- Lær speiderne om blødninger, spesielt pulsåreblødninger og la dem behandle det,
- T: Lær speiderne om sirkulasjonssvikt—hva skyldes det, hvordan behandles det? Praktisk oppgave på markør. Det kan være enten leder eller et patruljemedlem
- T/F: Dersom tid: lær dem om "hverdagsførstehjelp": rusk på øyet, skrubbsår, gnagsår, kuttsår, huggormbitt
- ALTERNATIV, T: La patruljene lage sitt eget førstehjelutstyr for bruk p tur. Det kan være å sy en førstehjelpstaske med patruljens logo på, men det viktigste er å ha de riktige ting oppi. Se speiderboken for info om innhold.
- Avslutt møtet på vanlig måte

### SIKKERHETSMOMENTER:

Det går an å spørre RBG om hjelp hvis nødvendig

Gruppens førstehjelpsutstyr.



ALLTID BEREDT

**STARTPAKKEN**  
Hordaland krins av  
Norges speiderforbund



MØTE:

## Førstehjelp og sikkerhet 2

MÅL:

Jobbe videre med førstehjelp slik at speiderne kan føle seg sikre på det de kan.

Tropp:

Dette er en del av "jeg er beredt"—merke

Flokk:

LEDERE:

Tilsvarende "Førstehjelp I"

UTSTYR:

Gruppens førstehjelpsutstyr

Brannslukkingsapparat

Ullteppe

FORBEREDELSE:

Les om førstehjelp s 54 - 75

Les om brann s 142– 145

GJENNOMFØRING:

- Åpne møtet som vanlig spør speiderne i plenum om å oppsummere siste speidermøte.
- Dere kan gjerne la speiderne patruljevis vise spjelk, behandling av pulsåreblødning og stabilt sideleie
- T: Ta opp patruljevis frost- og brannskader (hvorfor, hvordan, konsekvens) og la speiderne behandle dette. Brannskader kan på det aller mest basis vis lett simuleres ved rødt og gult syltetøy på for eksempel en arm eller et ben. Legg en tynn film av plast oppå "skaden" slik at man ikke får griseri over det hele. Frostskader kan simuleres med hvit og blå ansiktsfarge.—Dersom dere ikke kan skaffe ordentlig sårsminke selvsagt. Ta opp dette med å kontakte lege. Selvsagt kan dere ta det tidligere, og allerede i førstehjelp I. Dere velger selv. La speiderne forsøke
- Del II: Brann. Ta opp hvorfor det brenner i bolighus. La speiderne snakke. Hvordan kan man forhindre brann i hjemmet?
- Lær speiderne å bruke enkelt brannslukkingsutstyr.
- Dersom tid: ta opp ulykker på tur. Vanligste årsaker og forebygging
- Avslutt møtet på vanlig måte

SIKKERHETSMOMENTER:

Det går an å spørre RBG om hjelp hvis nødvendig

Gruppens førstehjelpsutstyr.



ALLTID BEREDT

**STARTPAKKEN**

**Hordaland krins av  
Norges speiderforbund**



MØTE:

## Sykkel, skøyte, ake, ski, svømme

MÅL:

Gjør en aktivitet. Dere velger hvilken av overnevnte, eller selvsagt andre som kan passe med tid på året, vær, fasiliteter og leverkapasitet

Tropp:

Flokk:

Et svømmemøte med livredning er en del av " jeg er beredt" - merket

LEDERE:

Så mange som mulig

UTSTYR:

Sykkel og hjelm/ lappesaker

Skøyter/

Akebrett/

Ski og staver/

Badetøy og håndkle

Førstehjelpsutstyr

Osv osv.

FORBEREDELSE:

Finn sted, reserver/ bestill evt billetter på forhånd dersom nødvendig. Les dere litt opp på det tema dere skal ta opp på møtet. Gi beskjed til speiderne i god tid om hva de skal ha med seg og evt hvor de skal møte opp og bli hentet.

GJENNOMFØRING:

- Dette spørres på hva slags tema dere legger opp til, men noen forslag:
- **Sykkelmøte:** Lær speiderne om enkelt vedlikehold av sykkelen. Noen enkle trafikkregler. Ta dette opp underveis som dere sykler ruten dere har lagt opp til på forhånd.
- **Skøytemøte:** La speiderne ha det kjekt med å stå på skøyter. Evt kan dere organisere eks ishockeyturnering
- **Akemøte:** Kanskje gå en kort tur først, men fokus må være på aking-en. Kanskje dere har noen aktiviteter knyttet til aking i bakhånd.
- **Skitur:** Gå den ruten dere har planlagt. Kombiner gjerne med et enkelt slalåm - eller hopprenn eller en langrennskonkurranse. Eller dere kan legge opp til en avslutning med bål ute i vinteren.
- **Svømmemøte:** Dette krever nok flere ledere. Dere kan ha en enkel svømmestafett, ballspill eller lignede. Start kanskje møtet på land eller i vann med enkle regler. For en tropp kan dere gjerne ta livredning som tema, der man lærer å redde folk fra å drukne, å få dem opp på land osv. Se speiderboken side 242. Inkluder også at man må vise at an kan svømme 100 m.

SIKKERHETSMOMENTER:

Sørg for at det er nok folk med tilstrekkelig livredningskunnskaper til stede på svømmemøte. Dette er vel ikke et stort problem i offentlig bad. Det går an å spørre RBG om hjelp hvis nødvendig.

Gruppens førstehjelpsutstyr.





ALLTID BEREDT

**STARTPAKKEN**  
Hordaland krins av  
Norges speiderforbund



## MØTE: Mat på stormkjøkken

**MÅL:** Lære å bruke og lage mat på stormkjøkken

**Tropp:**  Dette er en del av "jeg er beredt"-merket

**Flokk:**

### LEDERE:

Fortrinnsvis en leder pr patrulje

### UTSTYR:

- 1 stormkjøkken pr patrulje. Spør faddergruppen om å få låne dersom dere ikke har selv.
- 1 Toropakke med pannekerørere pr patrulje.
- 1 stekespade og en visp til hvert stormkjøkken. Spør også gjerne her faddergruppen om å låne
- Fyrstikker
- Rødsprit eller gass, avhengig om stormkjøkkenet har sprit- eller gassbrenner.
- Evt ingredienser som skal i røren utover vann.
- Vann.
- Syltetøy.

### FORBEREDELSE:

Kjøp en pakke med Toro pannekerørere pr patrulje, hvis det trengs noe annet enn vann i røren, så ta det med. Ta med noe syltetøy.

Gi beskjed til alle speidere på forhånd at de må ha med sitteunderlag og kniv

### GJENNOMFØRING:

- Åpne møtet på vanlig måte.
- Peffene tar med seg utstyret til sin patrulje og finner et sted å sitte. Lederne for patruljene instruerer og viser hvordan man setter opp et stormkjøkken, og også hvordan det tenkes og slukkes. Pakk det sam- men igjen og la speiderne prøve
- Peffen skal sørge for at stormkjøkkenet settes opp i hver patrulje, og skal også passe på at røren blir blandet ut. "Sørge for" betyr ikke nødvendigvis "gjøre alt selv", men at han/hun skal delegere og se til at ting blir gjort, og gjort ordentlig og riktig. Leder følger med.
- Lag pannekaker og spis dem. :-)
- Rydd og vask opp etter dere. (oppvaskvann kan kokes i gryten dere har brukt.) Pakk stormkjøkkenet sammen
- Avslutt speidermøtet i plenum på vanlig måte.

### SIKKERHETSMOMENTER:

Sørg for at det ikke er for mye rødsprit i brennerne dersom dere bruker spritbrenner  
Demonstrer før bruk slik at alle ser faremomentene ved å komme borti stormkjøkkenet mens det brenner.

Gruppens førstehjelpsutstyr.



ALLTID BEREDT

**STARTPAKKEN**

**Hordaland krins av  
Norges speiderforbund**



MØTE:

## Forberedelse til tur

MÅL:

Kunne pakke sekken sin, vite litt om hvordan man skal kle seg til ulike årstider. Dette møtet kommer som naturlig forberedelse til nært forestående tur.

Tropp: X

Dette er en del av "jeg er beredt"—merke

Flokk: X

LEDERE:

Alle som skal være med på overnattingsturen

UTSTYR:

1 eksemplere:

- Sovepose
- Underlag
- Ullklær (kan symboliseres med en ulltrøye el)
- Klesskift (symboliseres med for eksempel en t-skjorte)
- Spisesett, flaske Lykt og kniv Regntøy (vises med ett plagg, det holder i massevis)
- Brødmatt (ta med en matboks til demo)
- Lue/votter/sjal (noe sesongavhengig)
- Skrivesaker

- Det som trengs til lekene på slutten

FORBEREDELSE:

Les om pakking og bekledning på s 9, 18– 28, 32. Be speiderne pakke en dagstursekk som de har med på speidermøtet. Ikke spesifiser.

Pakk en "eksempelsekk" til overnatting. Dvs at det dere tar med ikke trenger å være i fullskala (ala barnesovepose eller en genser til å repr. Klær).

GJENNOMFØRING:

- Åpne møtet på vanlig måte
- Få speiderne til å vise hva de har tatt med i dagstursekken. Diskuter litt rundt dette. Hva er riktig? Hve er nødvendig? Hva har de glemt? osv osv.
- Gå gjennom pakking av sekk til overnattingstur. Spør speiderne hva de mener man må ha med. Vis frem det du har etterhvert som de nevner det. Har de glemt noe? Har dere glemt noe? Har de nevnt noe som ikke er nødvendig?
- Si litt om hvordan man pakker (tyngste mot ryggen, vanntett osv osv) Gå igjennom litt om turen til helgen—del ut informasjonsskriv (dette sender dere også på mail til foreldre i god tid), fortell speiderne litt om hva som skal skje osv.
- Ha noen leker klare til slutten av møtet. Se speiderbasen. (alle eksempler under er hentet derfra, så for detaljer, se der):
  - Tauløp
  - Smake-Kim
  - Jager og korvett
  - Kikkert-Kim
  - Avis-Kim

Avslutt på vanlig måte

SIKKERHETSMOMENTER:

Gruppens førstehjelpsutstyr.



ALLTID BEREDT

**STARTPAKKEN**  
Hordaland krins av  
Norges speiderforbund



MØTE: **Bil med strikkmotor**

MÅL: Lære praktiske ferdigheter og kreativitet  
Tropp: X  
Flokk:

LEDERE:

1-3. Peff styrer fremdriften for sin patrulje, så leder trenger ikke vært aktiv under selve oppgaven.

UTSTYR:

Som fremgår av oppgaven.

FORBEREDELSE:

Skaff til veie alt utstyret som behøves

GJENNOMFØRING:

- Åpne møtet på vanlig måte. Forklar oppgaven, sett tidsfrist (man må være ferdig å lage bilen til 30 min før slutt) og la peffene hente utstyret og ta patruljen sin med seg litt bort fra de andre.
- 30 minutter før slutt har dere prøvekjøring og oppsummering
- Avslutt møtet på vanlig måte."

- Oppgaven finner dere i [speiderbasen](https://speiding.no/speiderprogram/speiderbasen/bil-med-strikkmotor):  
<https://speiding.no/speiderprogram/speiderbasen/bil-med-strikkmotor>

SIKKERHETSMOMENTER:

Kanskje greit om leder er sjef for limpistolen

Gruppens førstehjelpsutstyr.



ALLTID BEREDT

**STARTPAKKEN**  
Hordaland krins av  
Norges speiderforbund



MØTE: **Haikebrikke**

MÅL: Lære praktiske ferdigheter og kreativitet  
Tropp:  
Flokk: **X**

#### LEDERE:

Fortrinnsvis en leder pr kull

#### UTSTYR:

Kryssfinérplater a 25\*35 til alle speidere.

Sandpapir nok til alle

Permanenttusj, skrivesaker

Svijern? Kan brukes m voksenhjelp?

Bor (dersom dette ikke er gjort på forhånd)

Stikksag

Bosspose

#### FORBEREDELSE:

Skaff til veie alt materiell

#### GJENNOMFØRING:

- Åpne møtet som vanlig.
- Oppgaven (klippet fra flokken i 1.Fjøsanger sin "møtelogg"):

En haikebrikke er en meget anvendelig oppfinnelse: den kan brukes til skjærebrett, skriveunderlag, sitteunderlag, vifte til bålet osv. Brikkene er 25\*35 cm store og var på forhånd saget ut fra en stor kryssfinérplate. Håndtaket består av 2 hull laget med en 25 med mer flatbor. Speiderne har med voksenhjelp brukt en stikksag til å sage mellom hullene. Boringen kan speiderne gjerne gjøre med voksenhjelp slik at det blir mer snekkerarbeid på møtet. Speiderne har deretter pusset og pyntet brettene slik de selv ønsket. Det ble brukt permanenttusj til å skrive på brettene. I tillegg har noen speidere forsøkt å frese med et multiverktøy/dremel, men dette er ganske krevende.

- Avslutt møtet som vanlig. Speiderne kan gjerne hjelpe til og rydde opp.

#### SIKKERHETSMOMENTER:

Ledere må ha kontroll på bruk av verktøyet

Gruppens førstehjelpsutstyr.





ALLTID BEREDT

**STARTPAKKEN**  
Hordaland krins av  
Norges speiderforbund



MØTE: **17. mai-møte**

MÅL: Forberedelse til 17. mai

Tropp: **X**

Flokk: **X**

LEDERE:

1-3 holder antagelig

UTSTYR:

I henhold til deres plan!

FORBEREDELSE:

Tenk litt igjennom slik at dere har noen ideer og skaff utstyr etter dette

GJENNOMFØRING:

Mange speidergrupper går i tog og viser seg frem på 17.mai. Da er det fint å ha noe man kan vise frem! Bruk dette møtet på å forberede: lage noe dere kan ta med i toget.

Forslag:

- Lage et "flyttbart gangfelt". Myten sier jo at speidere alltid hjelper gamle damer over veien, så hvorfor ikke bevise det? Lag et flyttbart gangfelt, ta det med i 17.maitoget, brett det ut/sett det opp med jevne mellomrom og hjelp noen "trengende" over veien:-)
- Lag en mobil speiderkonstruksjon. Dette kan være et tårn av stokker, en bære som dere bærer en speider på etc. I dette tilfellet trenger dere å kunne pionering, og må ha gjort dette møtet først.
- Lag en flyttbar minileir som dere kan ta med dere i toget
- Lag plakater med speider-slagord
- Ta med dere et ferdig oppsatt og samtidig flyttbart telt
- Pynting med grønne bjerkekvister og norske flagg gjør seg alltid bra:)

La speiderne bidra, det er bare å være kreative!

SIKKERHETSMOMENTER:

Gruppens førstehjelpsutstyr.



ALLTID BEREDT

**STARTPAKKEN**  
Hordaland krins av  
Norges speiderforbund



MØTE: **Samarbeid**

MÅL: Få øvelse i samarbeid

Tropp: **X**

Flokk: **X**

LEDERE:

1-3. Her trengs det ikke mange ledere, for peffene kan fint styre egen patrulje. Man trenger bare en til å forklare de ulike oppgavene i plenum.

UTSTYR:

I henhold til den enkelte samarbeidsoppgave

FORBEREDELSE:

Velg ut samarbeidsoppgavene dere vil bruke blant forslagene vedlagt.

GJENNOMFØRING:

- Åpne møtet på vanlig møte
- Gjennomfør de samarbeidsoppgavene dere har valgt ut.
- Avslutt på vanlig måte

SIKKERHETSMOMENTER:

Gruppens førstehjelpsutstyr.



ALLTID BEREDT

**STARTPAKKEN**  
Hordaland krins av  
Norges speiderforbund



## OPPGAVE: Spindelvevet

### Hva:

Få speiderne gjennom nettet uten å berøre tauet

### Hvorfor:

Problemløsning, planlegging, samarbeid, kommunikasjon, tillit, veiledning, kvalitetskontroll, og ledelse.

### Bidrar til følgende mål:

#### V- 4

Delta i aktiviteter som stiller krav til kommunikasjonsevnen

#### V-5

Delta i aktiviteter som stiller krav til godt samarbeid

#### V-6

Delta i aktiviteter som stiller krav at man stoler på hverandre og visertillit.

#### V-7

Flytte egne grenser gjennom å delta i en aktivitet sammen med andre

#### K-4

Delta i aktiviteter som stiller krav til logikk og /eller taktikk.

#### K-5

Delta i aktivitet som stiller krav til improvisasjon.

### Forberedelser og forkunnskap:

Vev et nett med minst en åpning (varierende størrelse og form) stor nok til vært medlem i gruppen/ patruljen. Knytt opp et tau øverst og et nederst og vev nettet mellom disse. Saml patruljen på den ene siden og en leder/ kontrollør på den andre siden. Velg et område med mykt underlag.

### Utstyr:

Tau og stokker / trær til å lage nettet i.

### Fremgangsmåte:

Speiderne skal gjennom nettet via en åpning som ikke har vært brukt før. De kan hjelpe hverandre, men ingen må komme borti nettet.

Lag gjerne en historie om hvorfor de skal gjennom og hvorfor de ikke kan komme borti. Eks Småspeiderne skal liste seg forbi Sherekhan, og må ikke vekke han, eller de skal inn i den forbudte byen og snike seg forbi apefolket for å hjelpe Mowgli. Speiderne skal kanskje inn på en annens patrulje/ gruppe sitt hemmelig område og som er sikret med laser/ liner med bjeller på.

### Regler:

Dere kan ikke gå over, under eller rundt nettet: alle må gjennom. Alle skal gjennom forskjellige åpninger. Brukes samme åpning to ganger, må begge starte på nytt. Berøres nettet av noen, når noen sendes gjennom (selv av de som hjelper) må bare den som skal gjennom begynne på nytt. Begynner ikke personen på nytt frivillig etter at berøringen er oppdaget / opplyst om, må alle begynne på nytt.

### Sikkerhet:

Pass på at hodet til de som løftes gjennom nettet blir støttet – unngå nakkeskader, oppfordr alle til å løfte med beina og ikke ryggen. Husk utfordring etter ønske – ta hensyn og ha alternative løsninger for de med spesielle behov.

### Etterpå:

Snakk om samarbeidet blant speiderne, løste de det lett? Hvordan løse oppgaven bedre neste gang?

### Variasjon:

Tillat noen få berøringer, eller at noen åpninger brukes flere ganger. Be patruljen / speiderne sende gjennom gjenstander / utstyr. Be speiderne om å lage sitt eget nett. Prøv med tre-dimensjonalt nett. Det kan festes bjeller på nettet, så en hører når noen er borti.

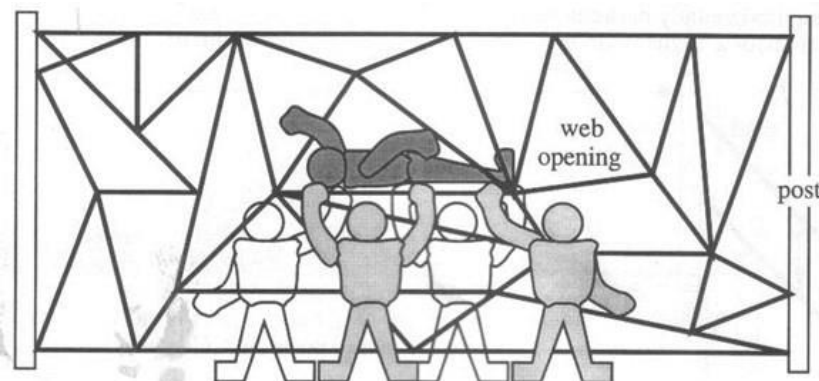



ALLTID BEREDT

**STARTPAKKEN**  
Hordaland krins av  
Norges speiderforbund



## OPPGAVE: Flytting av gjenstand uten hjelp av hendene.

### Hva:

Speiderne skal flytte et objekt ved hjelp av tau og samarbeid.

### Hvorfor:

Samarbeid, kommunikasjon, tillit, ledelse, problemløsning, systemtenkning.

### Bidrar til følgende mål:

V- 4

Delta i aktiviteter som stiller krav til kommunikasjonsevnen

V-5

Delta i aktiviteter som stiller krav til godt samarbeid

V-6

Delta i aktiviteter som stiller krav at man stoler på hverandre og viser tillit.

V-7

Flytte egne grenser gjennom å delta i en aktivitet sammen med andre

K-4

Delta i aktiviteter som stiller krav til logikk og /eller taktikk.

K-5

Delta i aktivitet som stiller krav til improvisasjon.

### Forberedelser og forkunnskap:

Lag en sirkel, med diameter på 50 cm, av tau eller tegn den med kritt. Plaser en liten bøtte opp ned i midten av sirkelen, med et glass med vann oppå. Fordel 4 rokkeringer rundt sirkelen. Utpek en leder, og 4 deltakere, resten er observatører. Om dere vil lage innretningen på forhånd, i stede for å la patruljen gjøre det, et design er å knytte endene de fire tauene til 4 «hjørner» av stikken.

### Utstyr:

Liten bøtte, plastglass, vann (bønner, erter eller lignende om dere er inne), 4 «bind for øynende», 4 rokkeringer/ tau i like stor sirkel, 8 cm elastikk/ ett gummistrikk, 4 x 50 cm liner/tau, tau/ tape/ kritt til å markere grenser og 4 par hansker (kan sløyfes).

### Fremgangsmåte:

5 speidere skal ved hjelp av tauene og stikken flytte bøtten med glasset oppå, uten å søle vannet eller bryte reglene. En speider i hver rokkering og en leder. Øvrige medlemmer i patruljen er veiledere for de som ikke ser. Maks tid er 30 min.

### Regler:

Det er ikke lov å røre noe annet enn linene, og de må bruke bind for øynene og hansker når de gjør det. Ingen kan gå inn i sirkelen, men må være i sine rokkeringer. Konsekvensene er tap av tid – ett minutt per overtredelse. **Sikkerhet:** Tynne liner/ tau kan gnage i hendene, bruk derfor hansker, eller knyt linen rundt livet deres og la de løfte med bena og ikke armene. Be leder og observatører å passe på sikkerheten til de med bind for øynene. Diskuter følelse av empati ovenfor andre og hvordan behandle personer med bind for øynene.

### Etterpå:

Snakk om samarbeidet blant speiderne, løste de det lett? Hvordan løse oppgaven bedre neste gang?

### Variasjon:

Opgaven løses vanligvis med medlemmer som har bind for øynene og som trekker i linene, mens de får instruksjoner fra veilederne og lederen. Det kan dukke opp uventede løsninger på oppgaven.

### Forslag til ramme:

Skolens dataservert (sirkelen) har et program (bøtten) som er angrepet av et virus (glasset med vann). Deres oppgave er å fjerne viruset og det infiserte programmet (få bøtten og glasset ut av ringen) uten å krasje serveren (ikke søle vannet, verken i eller utenfor ringen) og før tiden på 30 minutter går ut. Dere har resursene (strikk og line) til å skrive et antivirus program (bygge en løfte redskap). Men det kan bare bygges og brukes av grupper av samarbeidende brukere beskyttet mot elektromagnetiske utløsninger (bind for øynene og hansker) som sitter med hver sin terminal (står i en rokkering) Nettverket er utstyrt med fire veiledere og en koordinerings leder. Ingen får gå inn serveren eller røre programvaren eller viruset. Vært brudd akselerere systemet mot crash (tap av et minutt).

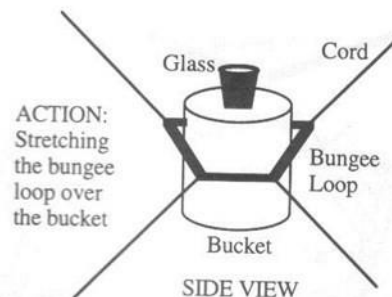
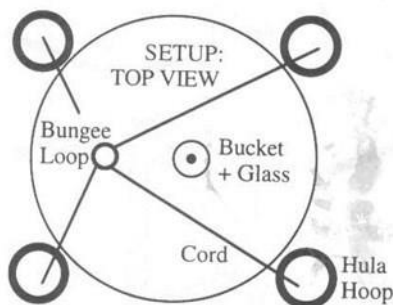





ALLTID BEREDT

**STARTPAKKEN**  
Hordaland krins av  
Norges speiderforbund



## OPPGAVE: **Veiledning gjennom "minefelt"**

### Hva:

Navigere personer med bind for øynene forbi hindringer av musefeller.

### Hvorfor:

To veis kommunikasjon, tillit, veiledning, ledelse og samarbeid versus konkurranse.

### Bidrar til følgende mål:

#### V- 4

Delta i aktiviteter som stiller krav til kommunikasjonsevnen

#### V-5

Delta i aktiviteter som stiller krav til godt samarbeid

#### V-6

Delta i aktiviteter som stiller krever at man stoler på hverandre og visertillit.

#### V-7

Flytte egne grenser gjennom å delta i en aktivitet sammen med andre

### Forberedelser og forkunnskap:

Bruk tau eller tape for å merke av et område. Lad musefellene og fordel dem (eller andre ting) jevnt og tilfeldig utover dette området. Plaser en gjenstand (gevinst – twist) et eller annet sted i midten. Be speideren å velg en partner og at en får bind for øynene. Plaser en person på vær side av området.

### Utstyr:

ca 100 (mange) musefeller (eller andre ting som erteposer eller papirark), bind til å feste for øynene på halvparten av speiderne, tau til å merke området og noen ekstra ting som nøkler.

### Fremgangsmåte:

Speiderne som samarbeider står på motsatt side av området, lagene konkurrerer med hverandre. Det er om å gjøre å komme seg forrest mulig gjennom området og til andre siden uten å trække på musefellene. Viss du trækker på musefellene, må du stå stille i et minutt. Men om du kan finne en gjenstand kan du ta av bindet foran øynene – og fortsette etter å ha stått stille i ett minutt. Viss du trækker utenfor grensene av området må du begynne på nytt.

### Regler:

Krysse området med hindringer ved hjelp av din partners rettledning. Om en trækker på en musefelle – stå i ro i ett minutt. Klarer du å finne en av gjenstandene – ta av bindet for øynene og fortsett etter ett minutt.

### Sikkerhet:

Musefeller er brukt som effekt i denne leken, om deltakerne bruker lukkete sko er faren for skade liten.

### Etterpå:

Snakk om samarbeidet blant speiderne, løste de det lett? Var det vanskelig å bare høre sin partner sin stemme når alle snakket samtidig.

### Variasjon:

Kan brukes som underholdning. Ikke bruk par men velg noen som får prøve seg over banen, der alle musefellene er fjernet etter at de ikke kan se, la alle tilskuerne delta i å veilede.

Bruk lag på tre personer, med rollene veileder, leder og utøver. Veilederen ser vekk fra området mot lederen som signaliserer med hendene til veilederen, som forteller utøveren hvilken vei den skal gå.

Lag et «minefelt» i 3D men å legge til horisontale tau og hengene objekter.

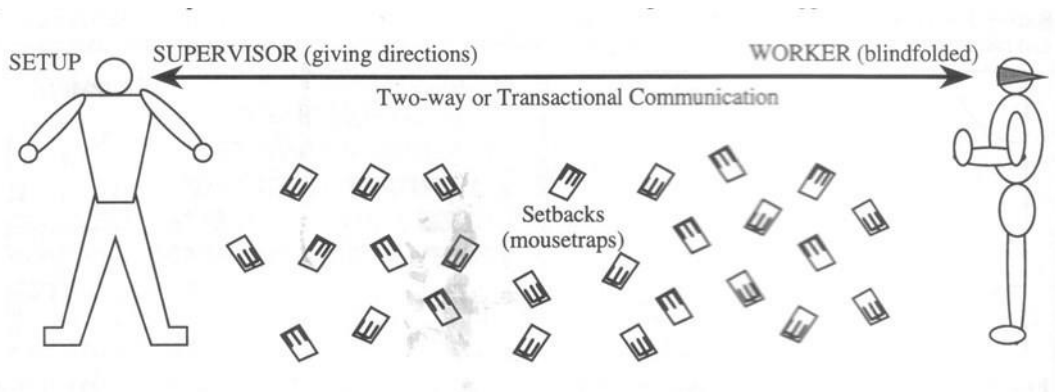



ALLTID BEREDT

**STARTPAKKEN**  
Hordaland krins av  
Norges speiderforbund



## OPPGAVE: **Dele resurser mot felles mål**

### Hva:

To like halvdelar av en gruppe skal bytte plass, ved å bytte på å bevege seg og å følge reglene.

### Hvorfor:

Samarbeid, tilfeldig og utilsiktet konkurranse, kommunikasjon, tillit, problemløsning

### Bidrar til følgende mål:

V- 4

Delta i aktiviteter som stiller krav til kommunikasjonsevnen

V-5

Delta i aktiviteter som stiller krav til godt samarbeid

V-6

Delta i aktiviteter som stiller krav at man stoler på hverandre og visertillit.

V-7

Flytte egne grenser gjennom å delta i en aktivitet sammen med andre

K- 4

Delta i aktiviteter som stiller krav til logikk og/eller taktikk

### Forberedelser og forkunnskap:

To deler av en gruppe skal bytte plass til sin motsatte riktige rute (A-1, B-2, C-3, osv) uten å bryte reglene. Det kun en rett løsning på oppgaven og antall deltakere må være partall.

### Utstyr:

Du trenger en rute til hver deltaker (må være partall) pluss en ekstra rute. Bruk tau, tape eller papirark for å merke av et område.

### Fremgangsmåte:

Plaser oddetallet av ruter på en linje og stå på den midterste ruten: Inviter gruppemedlemmene til å stå på resten av rutene, og be de snu seg mot midten. Gå vekk fra midtfeltet.

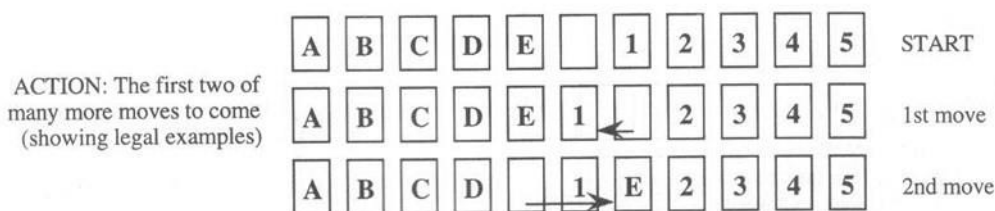

### Ramme:

I de fleste organisasjoner, jobber folk mot forskjellige mål, men med felles regler og resurser. Her er to sider som prøver å nå sine mål (bytte side) med å dele ressursene (plassen) og følge de samme reglene. Dere har 10 felles forsøk. Det er ikke lov å forlate plassen sin uten om for å flytte fremover (aldri bakover) til en åpen (tom) rute. Dere får bare gå rundt en rute (aldri mer) fra den andre siden (aldri gå forbi noen fra din side) og bare en person om gangen kan flytte seg mot sitt mål. Brytes reglene må dere starte på nytt.

### Regler:

Dere må stå bli stående på en rute (dere kan ikke gå vekk for å ha en diskusjon), dere kan kun bevege dere framover, dere kan bare bevege dere til en åpen (tom) rute, dere kan bare gå rundt en fra motsatt side (ikke rundt en fra samme side), kun flytte forbi en person av gangen (kan ikke flytte rundt to eller flere som blokkerer deg), bare en person får flytte av gangen. Brytes reglene må laget begynne på nytt.

### Veiledning:

Noen ganger glemmer veilederne de nødvendige bevegelsene (bare en løsning er rett). Dette er greit, for å røpe svaret kan være en upassende reddende oppførsel. Be heller gruppen om å jobbe mer med det senere. Noen ganger snubler grupper over løsningen, men vet ikke hvordan de gjorde det. Be de om å gjenta sin løsning i motsatt retning, starte der de sluttet.

Trikset er å finne og huske at løsningen ligger i dette hintet: når en side begynner å bevege seg kan alle på den siden bevege seg så lenge at bevegelsen ikke plaserer en person bak en person fra samme side (unngå dette for det lager en to persons blokkering mot de på den andre siden). En interessant ting å diskutere er hvor ofte en side sin iver mot suksess kan blokkere den andres framgang. **Sikkerhet:**

Viss noen har problemer med å holde balansen, tillat at de innimellom kan trække utenfor ruten sin.

### Variasjon:

For å gjøre det lettere, tillat mer diskusjon, eller legg linjen av rute i bue. Vurder å bruke bare non-verbal begrensinger eller la gruppen få gå til side for å diskutere. Vanskelighetsgraden stiger med antall deltakere. Vurder å splitte gruppen i to og la deres linjer gå i kryss, med en delt åpen rute (som fylles så snart en gruppe begynner).



ALLTID BEREDT

**STARTPAKKEN**

**Hordaland krins av  
Norges speiderforbund**



MØTE:

## Livline

MÅL: Lære speiderne bruk av og nytteverdi av livline

Tropp:  Troppen kan ta fordypningsmerke "livline".

Flokk:

LEDERE:

1-3. Her trengs i utgangspunktet minimalt med ledere så lenge livlinekastingen foregår på ett sted.

UTSTYR:

Så mange livliner som dere kan oppdrive.

TIPS: livbøyer er gøy som avveksling

FORBEREDELSE:

Les om livline i vedlegget

GJENNOMFØRING:

- Åpne møtet på vanlig måte og introduser tema
- Målet for møtet er å ta fordypningsmerket "Livline," se [Speiderbasen](https://speiding.no/speiderprogram/speiderbasen/livlinekasteline) <https://speiding.no/speiderprogram/speiderbasen/livlinekasteline>.
- Hver speider skal gjennomføre alle punktene i merket, men begynn med å lære dem å kaste. Mange klarer kravet rimelig raskt. OBS: dette merket gjelder tropp, for flokk reduserer dere avstanden i pkt 1 til 7 meter.
- Når alle speidere har klart alle punktene bestiller dere merket hos Fritid-Sport.
- Avslutt møtet på vanlig måte

Tips som det ikke står utdypet i bakgrunnsstoffet:

- Ikke tråkk på linen når du kaster
- Ikke spark i linen. Da blir det floke og tauet går ikke langt
- Sul inn linen ved å stå bøyd over den med en fot på hver side av kveilen.
- Dra den inn med raske, men svært små tak.
- Venstrehendte gjør motsatt av tegningene: kast med venstre hånd og stå med høyre fot fremst.
- Ikke ha for lang avstand mellom posen og der du holder tauet
- Ideelt sett må den andre enden av tauet festes i personen som kaster før det kastes for at man ikke skal miste hele linen.

SIKKERHETSMOMENTER:

Ingen må stå foran de som kaster. Sørg for at det er god plass på sidene også, nybegynnere i gamet har en tendens til å kunne kaste litt i alle retninger.

Gruppens førstehjelpsutstyr.



ALLTID BEREDT

## STARTPAKKEN

Hordaland krins av  
Norges speiderforbund



MØTE:

# Livline

## LIVLINE KASTING

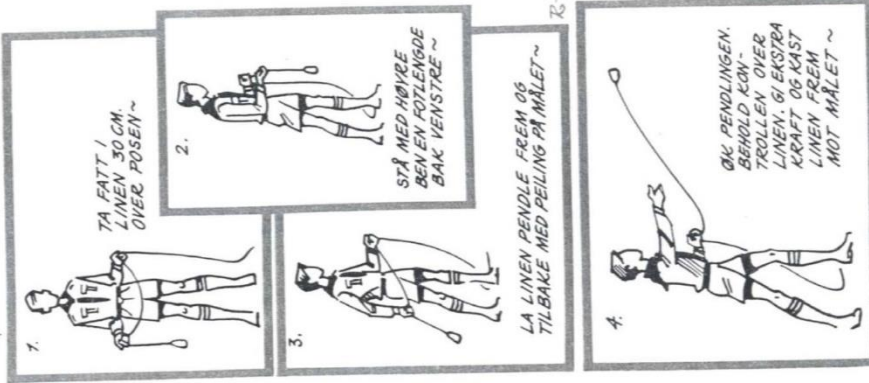

Er det andre som går gjennom isen, må du handle raskt, for det er ikke lenge man holder ut i kaldt vann. Sørg for at alle kommer seg vekk fra hulltet, så ikke flere faller i. Forsøk så å nå den forulykkede ved å strekke ut greiner o.l., eller ved å binde sammen skjær og belter. Må du ut på isen, så ak deg fram liggende – på den måten fordeler du din egen vekt over en større flate. Med en stige oppnår du det samme, og den kan dessuten skyves helt fram til kanten av hulltet, der den forulykkede kan gripe tak i den. Pass på at du har godt feste på isen, så ikke du blir dratt utover i stedet for at den du vil redde, blir dratt innover.

### LIVLINA

Livlina består av et tau på 15–20 meter, med et lodd i den ene enden og en karabinkrok e.l. i den andre. Loddet kan være en pose fylt med sand eller hagl, men det beste er egentlig noe som flyter, f.eks. en kompakt gummiball. Karabinkroken brukes til å feste enden av lina, slik at den ikke forsvinner hvis du kaster ut hele lina.

Livlina er ikke til noen nytte hvis du ikke har øvd deg på å kaste med den. Det er ingen fast oppskrift på hvordan det skal gjøres, men prøv deg fram, og øv både treffsikkerhet og lengdekast. Treffsikkerhet vil ikke si at loddet skal treffe et mål, men at lina skal legge seg over målet, akkurat slik du trenger det når du skal kaste ut lina til en som holder på å drukne eller har gått gjennom isen. Da skjønner du også hvorfor loddet det helst skal flyte – det gjør det lettere for den du skal redde å finne lina etter at loddet har landet.

### SIKKERHET PÅ FJELLET

#### Fjellvettreglene

- Du drar ikke til fjells uten å kjenne fjellvettreglene:
1. Legg ikke ut på langtur uten trening.
  2. Meld fra hvor du går.
  3. Vis respekt for været og værmeldingen.
  4. Lytt til erfaringer fjellfolk.

5. Vær rustet mot uvær selv på korte turer. Ta alltid med ryggsekk, spade og det utstyr fjellet krever.
6. Husk kart og kompass.
7. Gå ikke alene.
8. Vend i tide, det er ingen skam å snu.
9. Spar på kreftene og grav deg inn i snoen om nødvendig.

Se side 38 og 64 om utstyret du trenger i fjellet.

113

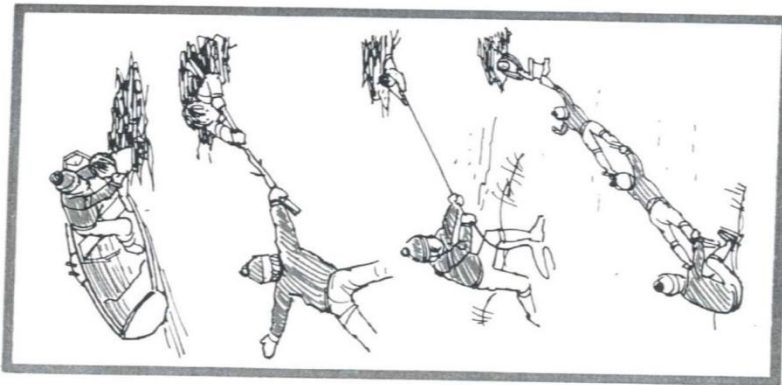

### LIVREDNING i vannet

Du må se på en som holder på å drukne, som en farlig person. Vedkommende vil klatre seg til det første som kommer innen rekkevidde. Hvis den som hopper uti for å redde den druknede ikke kjenner færemøntene, kan han selv bli dratt under.

Samtidig bør du huske på at du har best mulighet for å yte hjelp hvis du kan ha fast grunn under føttene.

Prøv først om du kan nå den druknede med en gren eller ved å kaste ut livlina eller et annet tau. Går ikke dette, er det best å få ut en båt, og først hvis det er umulig eller tar for lang tid, er det aktuelt å svømme ut.

Du skal nærme deg den druknede bakfra. Er han ved bevissthet, vil han som nevnt gripe fatt i det første og beste. Det er derfor lurt å ha med seg et håndkle, ei skjorte e.l. slik at du kan nå ham med det på litt avstand. Derved unngår du faren for selv å bli trukket under.

Er den druknede bevisstløs, svømmer du på ryggen inn mot land og trekker ham etter deg. Begynn med kunstig åndedrett så snart som mulig.

### NÅR DU HAR LYST TIL Å GÅ OVER ET ISLAGT VANN:

- Kan du ikke svømme, så gå aldri over ukjent is.
- Gå heller utenom isen selv om veien blir lengre.
- Gå ikke i flokk over is.
- Gå med løse bindinger på skiene.
- Vis stor aktsomhet hvis du må gå over isen høst og vår.
- Gråhvit snøis er mer porøs og mindre holdbar enn kjerne- eller stålis, som er mørk av farge og gjennomskiktig.
- Gå ikke på isen ved bekkens, elve- og kloakkutløp, utenfor brygger eller ved påler, utenfor odder og nes, i trange åpne vann, ved stivkøst strand, ved kanten av isen, ved åpne revner og råker, og når vannstanden er sunket.
- Forsøk aldri å hoppe fra flak til flak når isen går opp. Det er livsfarlig og uvetting lek.



112





ALLTID BEREDT

**STARTPAKKEN**  
Hordaland krins av  
Norges speiderforbund



## MØTE: Tau og knuter 1

**MÅL:** Kunne knytte de vanligste knutene, og kjenne til litt forskjellige typer tauverk.

Tropp: X

Flokk: X

### LEDERE:

Nok til å kunne vise de ulike knutene til speiderne, men når de lager knutetavle trengs ikke så mange ledere

### UTSTYR:

Ferdig oppdelt knutetau. Kjøp gjerne en bunt m kunstfibertau på for eksempel en jernvarehandel og del det opp i 40-50 cm lengde. Fortrinnsvis et tau pr speider

Noen eksempler på ulike tautyper, ala hamp, sisal, ulike kunstfibertau osv

Tomt CD-cover til hver speider

Hyssing, ca 1m til hver speider

Lim, saks og skrivesaker

### FORBEREDELSE:

Les s 82– 83 og s 152– 155

+ I tillegg se vedlegg om knuter (utdrag fra tidligere utgaver av speiderboken)

### GJENNOMFØRING:

- Åpne speidermøtet på vanlig måte
- Ta opp hva slags tautyper man har, hva som er fordelene og ulemperne med de ulike og når man benytter dem. Vis eksempler.
- Lær bort basisknutene til speiderne og forklar hva de brukes til:
  - Dobbelt halvstikk
  - Båtmannsknop
  - Flaggstikk
  - Pålestikk
  - Fiskerknop
- Har dere tid går dere videre til litt mer avanserte knuter:
  - Trompetstikk
  - Førerløkke
  - Toppstikk med 2 løkker
  - Toppstikk med 3 løkker
  - Teltstikk/bardunstikk
- Videre skal hver speider lage en knutetavle inni CD-coveret. Tauet de skal bruke er hyssing. Det er opp til den enkelte å dekorere og skrive navn som de vil. Se eksempel på "vanlig" knutetavle. Fordelen med CD-coveret er at hver speider får sin egen, og at de kan ha den med hjem til slutt.

OBS: dette opplegget trenger nok 2 møter, se "Tau og knuter 2"

### SIKKERHETSMOMENTER:

Gruppens førstehjelpsutstyr.



ALLTID BEREDT

STARTPAKKEN

Hordaland krins av Norges speiderforbund



MØTE:

# Knuter

## Knuter

A slå knuter er en kunst som krever trening. Først når du kan slå en knop i mørke, kan du si at du behersker den. Bruk tau når du trener, ikke hysing.

Det finnes utrolig mange forskjellige knuter. De har sine bestemte bruksområder. Vær nøye med å anvende knutene riktig, ellers kan du få ubehagelige overraskelser. Enhver knute svekker tauet betydelig. En

almennlig knute svekker tauet med hele 50%, mens en spleis bare gir 5-10% reduksjon i styrke.

Se etter at tauet er fritt for knuter når det henges bort etter bruk.

I rammen finner du knuter som dekker de fleste behov. Lær å slå dem hurtig og sikkert, og bruk dem riktig!

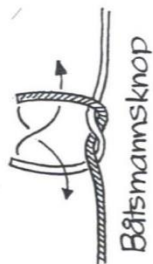

Båtsmannsknop



-skjøting av like tykke tau



Kjerringknute ubrukelig

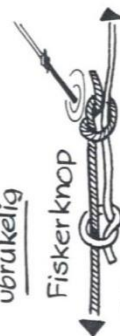

Fiskerknop

Skjøting av glatt tau (fiskeshøre)

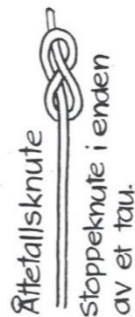

Åttetallsknute

stoppeknute i enden av et tau.

190

Dobbelt halvstikk

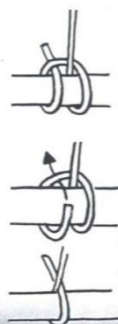
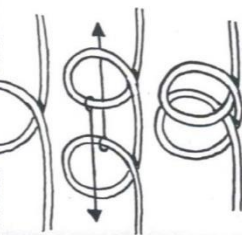

Feste til stokk. Midlertidig båtførtøyning

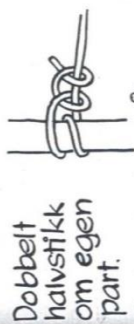

Dobbelt halvstikk om egen part.

Førtøyning av båt

Tyrkerknop

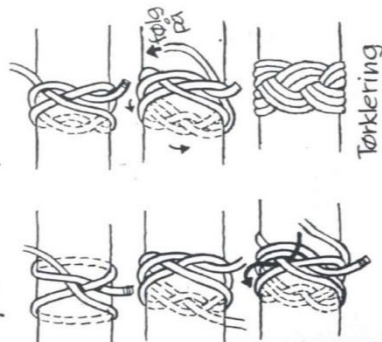

Tøtklerring

Slippestikk

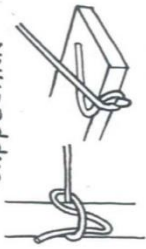

på rundholt - på toffe

Dick Turpins knop

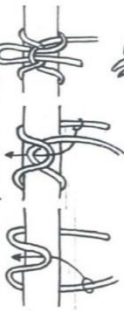

Slippestikk som lar seg hurtig løse (D.T. brukte det til å binde hestene)

Teltstikk

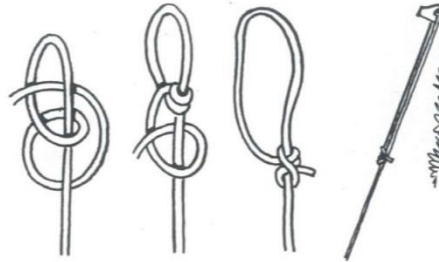

191



Enkelt flaggstikk

Dobbelt flaggstikk



Skjøting av tau med ulik tykkelse. Flagghøising

Bøystikk

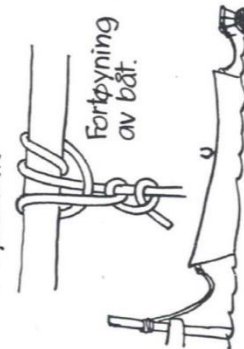

Førtøyning av båt.



ALLTID BEREDT

**STARTPAKKEN**  
Hordaland krins av  
Norges speiderforbund



MØTE:

# Knuter

MAKRAME



Pålestikk omkring livet med en hånd. Brokes av første- og sistemann i breiav.

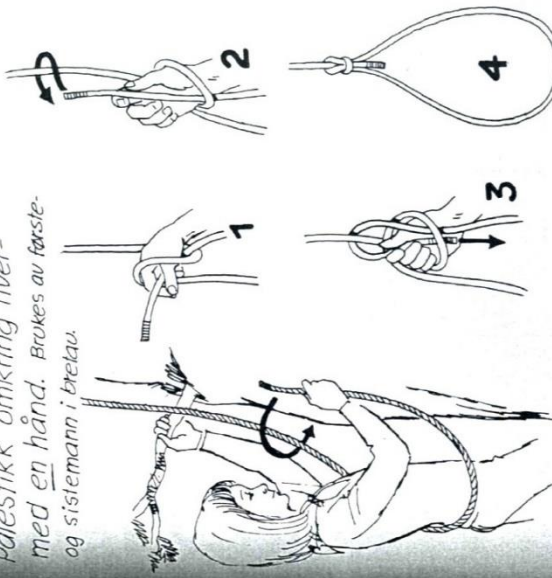

APEHÅND ~dekorativ avslutning på tampen

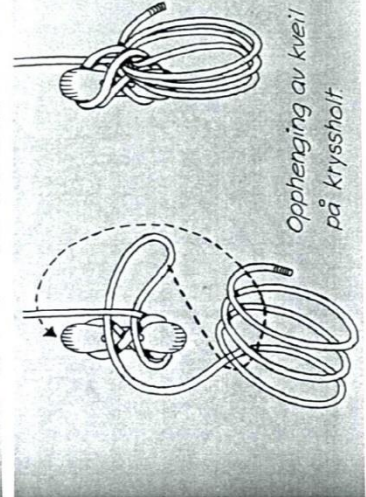
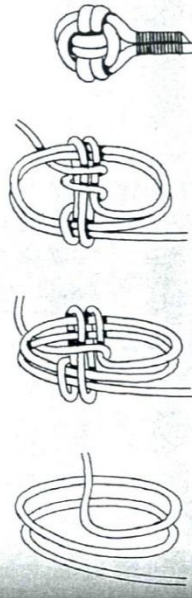

103

VEIESTIKK



bevegelig løkke, lett å løse

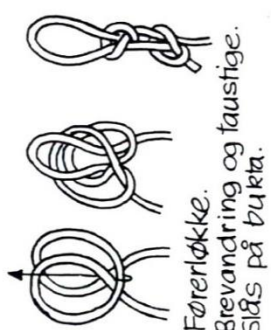

Førerløkke. Brevandring og taustige. Slås på bukta.

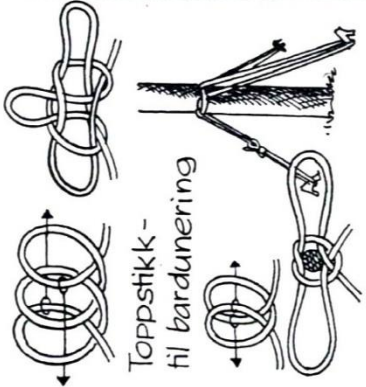

Toppstikk til bardunering

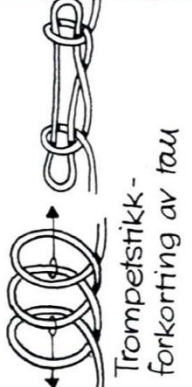

Trompestikk - forkorting av tau

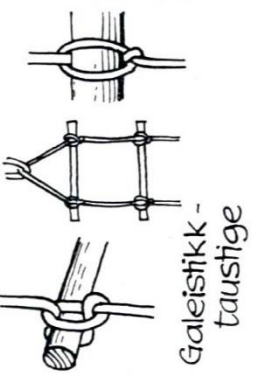

Galeistikk - taustige



Tømmerstikk - flytting av stokker.

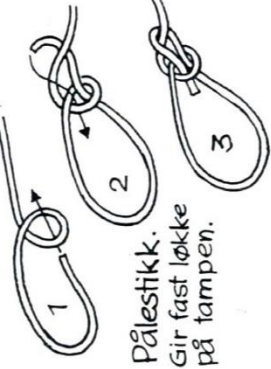

Pålestikk. Gir fast løkke på tampen.

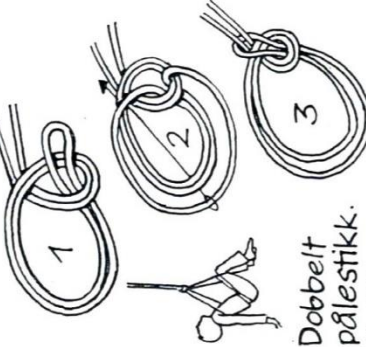

Dobbeltpålestikk. Nedfiring av personer

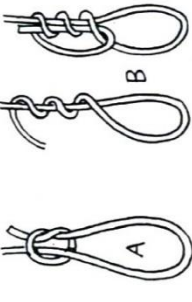

Renneløkke - bevegelig løkke





ALLTID BEREDT

**STARTPAKKEN**  
Hordaland krins av  
Norges speiderforbund



## MØTE: **Tau og knuter 2**

**MÅL:** Kunne knytte de vanligste knutene og vite hva de brukes til. Kjenne til ulike typer tauverk.  
**Tropp:** X  
**Flokk:** X

### LEDERE:

Nok til å kunne vise de ulike knutene til speiderne, men når de lager knutetavle trengs ikke så mange ledere

### UTSTYR:

Ferdig oppdelt knutetau. Kjøp gjerne en bunt m kunstfibertau på for eksempel en jernvarehandel og del det opp i 40-50 cm lengde. Fortrinnsvis et tau pr speider

Noen eksempler på ulike tautyper, ala hamp, sisal, ulike kunstfibertau osv

Tomt CD-cover til hver speider

Hysing, ca 1m til hver speider

Lim, saks og skrivesaker

### FORBEREDELSE:

Dette er en fortsettelse på møtet "Tau og knuter I"

### GJENNOMFØRING:

Fortsett der dere slapp i forrige møte.

Åpning og avslutning som vanlig.

Merk: Flokk må gjerne lage knutetavle, men det passer gjerne bedre å lage én pr kull. Da er knutetavlen større, og følgelig er tauet større og man kan også samarbeide om å lage den. Dekorasjon av knutetavlen hører også med. Se vedlagt foto for typisk utseende.

ALTERNATIV til knutetavle:

- knuter med store tau. Ha et langt tau med ganske stor diameter og knytt det rundt livet eller håndleddet på speiderne i begge ender. Be dem knytte x antall knuter nå. Dette er utfordrende og en kjekk måte å lære knuter på.

ALTERNATIV II

- Knutetikken. Lek der man tar utgangspunkt i leken tikken. Når man blir tatt må man imidlertid knytte knuter for å bli fri igjen. Hver får utlevert en liste over x antall forskjellige knuter. De trenger kun knytte én knute for å bli fri, men blir de tatt flere ganger har de ikke lov til å knytte samme knuten om igjen. De må velge en annen knute på listen. En leder ser at knutene er riktige og krysser av for hver gang en knute er tatt. Klarer man ikke knytte en annen av knutene får man vente til omgangen er over.

### SIKKERHETSMOMENTER:

Gruppens førstehjelpsutstyr.







ALLTID BEREDT

**STARTPAKKEN**  
Hordaland krins av  
Norges speiderforbund



MØTE: **Pionering**

MÅL: Kunne bruke kryss og vinkelsurring  
Tropp X  
: X

#### LEDERE:

2-4. Er det mulig med 1 leder pr patrulje er det selvsagt det beste, men klarer man ikke det er det ikke helt krise

#### UTSTYR:

Kniv til hver speider. Dette tar de med selv om dere gir beskjed på forhånd

2-5 økser, avhengig av hvor mange patruljer dere er. Fortrinnsvis en øks pr patrulje.

#### FORBEREDELSE:

Les om pinoering på s 156– 159, samt vedlegg med utdrag fra tidligere utgave av speiderboken.

Gi beskjed til speiderne at de må ta med seg kniv på møtet

#### GJENNOMFØRING:

- Åpne møte på vanlig måte og introduser temaet
- T/F: La speiderne begynne med å lage en "surrepinne" hver. En surrepinne er et redskap du bruker for å få surringene så stramme som mulig. Man tvinner sisaltauets opp på pinnen og bruker denne til å stramme med: du får bedre grep enn på en bunt med tau, og du kan sette den i spenn for å få ytterligere stramme surring. En surrepinne bør være ca 30 cm lang og ha en diameter på ca 5 cm. Hver speider skal ta vare på (evt får lederne gjøre det for å unngå å miste dem) surrepinnene, som kan brukes senere. De kan "dekoreres", og gjerne skrives navn på.  
Lær speiderne å surre kryss- og vinkelsurring. Lær dem når de skal bruke hva. Det er lurt å la speiderne arbeide to og to med en surring, da blir de gjerne strammest.
- NB: Dette møtet kan gjerne deles opp i to møter, der dere neste gang repeterer kryss- og vinkelsurring, og der dere går videre til åttetalls-surring. Deretter kan dere jo be speiderne lage for eksempel en selv-bærende bro, se link [Speiderbasen](https://speiding.no/speiderprogram/speiderbasen/selvbaerende-bro)  
<https://speiding.no/speiderprogram/speiderbasen/selvbaerende-bro>
- Avslutt på vanlig måte

#### SIKKERHETSMOMENTER:

Gruppens førstehjelpsutstyr.



ALLTID BEREDT

## STARTPAKKEN

Hordaland krins av  
Norges speiderforbund



MØTE:

# Pionering

### Kryss-surring

Brukes for å surre sammen to stokker som ikke er i 90 graders vinkel, og hvor det ikke er behov for å bevege stokkene i forhold til hverandre etter at surringen er avsluttet. Begynn med tommerstikk rundt kryssset i den største vinkelen. Avslutt med halvstikk rundt en av stokkene. Legg merke til strammaturen.

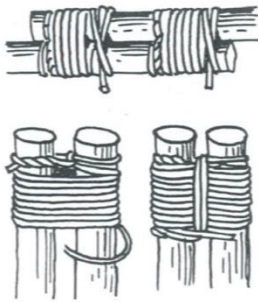

### Filippinsk kryss-surring

Bruksområdet og prinsippet er det samme som for vanlig kryss-surring, men du begynner nå midt på tauet. Avslutt med båtsmannsknop.

### Rundsurring

Brukes når du skal surre to stokker sammen for å øke lengden eller når du trenger en «tofoto». Strammingen kan også utføres ved å banke inn kiler mellom stokkene.

### Åttetalls-surring

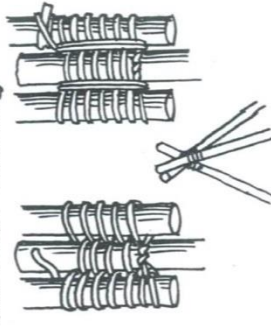

### Åttetalls-surring

Surringen brukes for å lage en «trefoto», og skal ikke strammes. For å spare tid kan du også legge en rundsurring rundt alle stokkene.

### Løpende surring

Denen brukes når du skal surre sammen flere stokker etter hverandre til en «plate», f.eks. til et bord. Begynn midt på tauet og avslutt med båtsmannsknop.

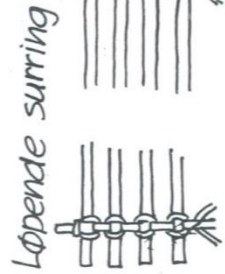

### TRESORTER TIL PIONERING

Ta først kontakt med grunneieren og be om å få lov til å ta virke til pionerarbeid. Hvis du benytter deg av tresorter som ikke skog-eieren får solgt, vil du sikkert mye lettere få lov til å hogge noen trær. Prøv å begrense forbruket av trevirke til det du egentlig trenger.

Tresorter til pionering:

- Ask er den fineste tresort du kan bruke til pionerarbeid. Den er tynn, sterk og elastisk, men dessverre vanskelig å få tak i.
- Furu er ganske godt materiale, men lange stokker blir ofte tykkere enn du har behov for. Furu knekker lett når den blir gammel.
- Gran er den mest vanlige tresort til pionering. Den er rett, ganske sterk, men ikke særlig elastisk.
- Or er brukbar, men litt tung. Den er vanskelig å få tak i mange steder.
- Bjerk er fin til dekorative arbeider, men den er ikke særlig sterk.

### SURRINGER

Surringer bruker du for å feste to eller flere stokker til hverandre. Det er flere ulike typer surringer, men alle skal se pene og «ryddige» ut når de er ferdige. Hvis surringen har løse tauender og løkker som slenger, løser den i løpet av kort tid.

### Vinkelsurring

Brukes for å surre sammen stokker i 90 graders vinkel. Begynn med dobbelt halv-

### Vinkelsurring

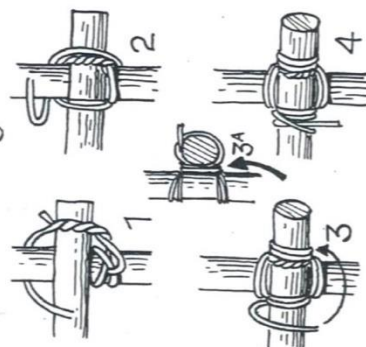

### Japansk vinkel

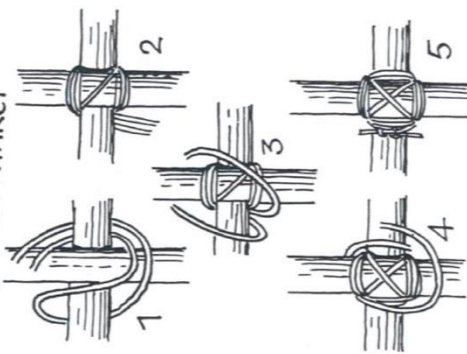

### Kryss-surring

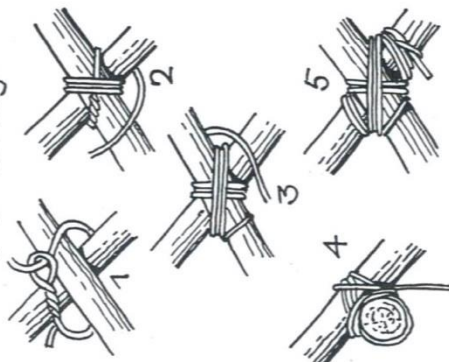

### Filippinsk kryss

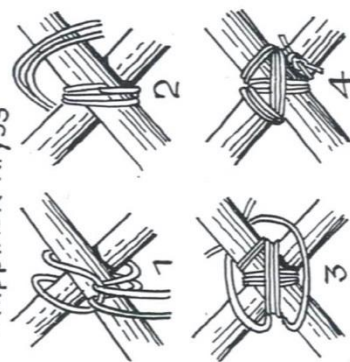





ALLTID BEREDT

**STARTPAKKEN**  
Hordaland krins av  
Norges speiderforbund



# MØTE: Pionering

## INNPELLING OG TREPLUGGING

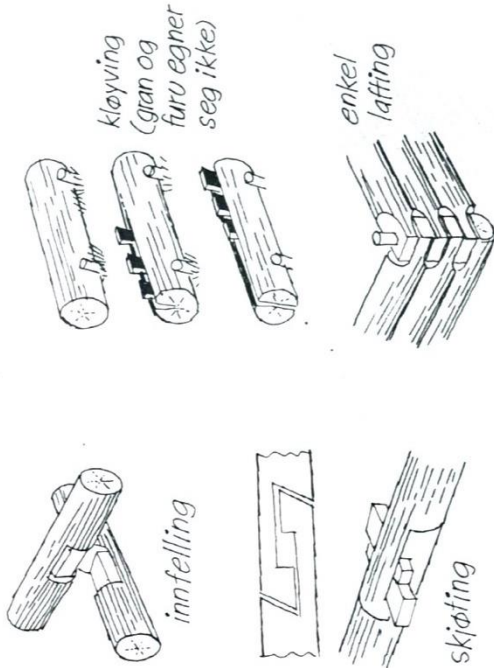

Innfellingen festes med vinkelsurring eller treplugging:

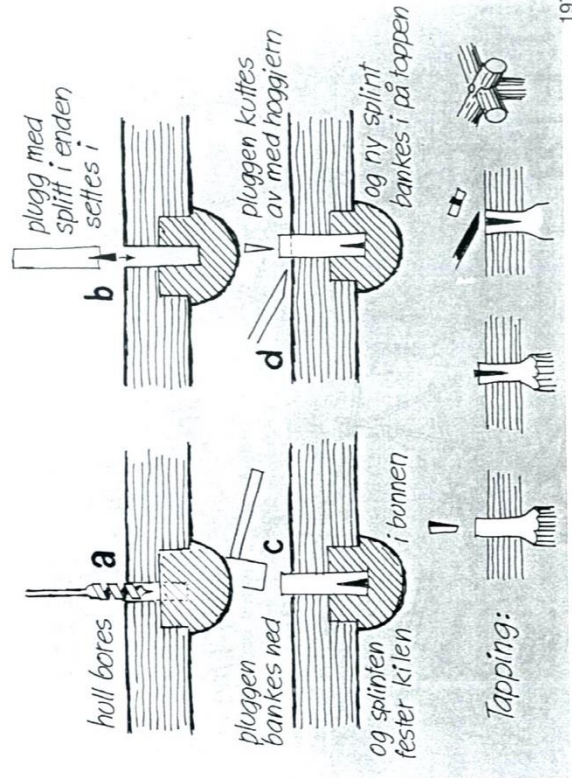
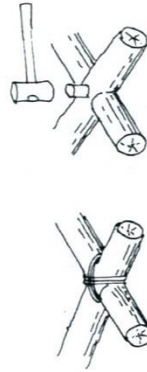

197

## Redskap til pionering

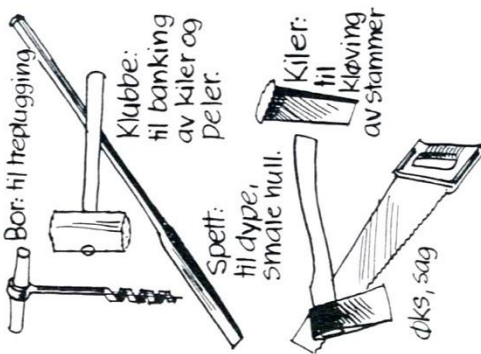

## GODE RÅD FOR GODT RESULTAT

### Trekantprinsippet

En trekant er mye «stivere» enn en firkant. Bruk derfor trekantkonstruksjoner. De blir stødige.

### Fell inn

Der det lar seg gjøre, kan du felle stokker inn i hverandre for å få større stødighet. Dette passer godt for vinkelsurring. Pass på at du ikke feller inn så dypt at stokken brekker.

### Treplugger

Når to stokker (5 cm eller mer i diameter) skal settes sammen i vinkel, kan ofte en treplugg erstatte surringen. Fell først stokkene inn i hverandre. Deretter borer du hull midt i krysset, og slår i en plugg gjennom hullet.

## TREKANTPRINSIPPET

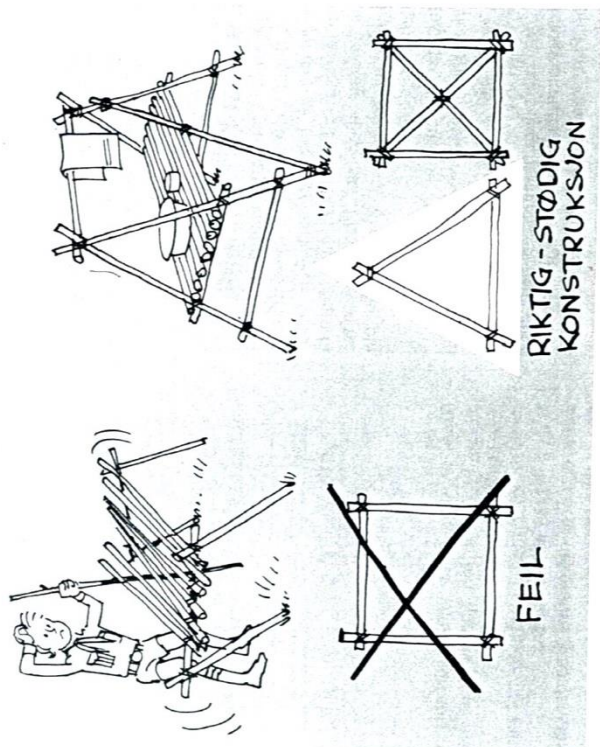

196



ALLTID BEREDT

**STARTPAKKEN**

**Hordaland krins av  
Norges speiderforbund**



MØTE:

# Pionering

## Bardunering

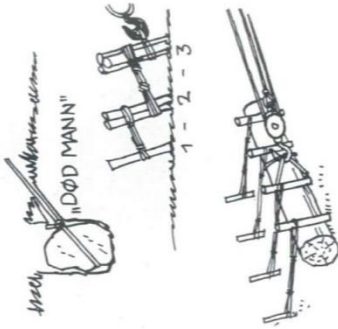

## Forankring og feste

Til forankring av overringstau, taustige, bruspenn o.a. bruker vi helst naturlige forankringspunkter som trær og stubber. Levende trær må selvfølgelig polstres før vi strammer tauet.

Enkelte ganger må vi lage forankring selv, og da er det viktig at den er solid nok. En stokk slått ned i bakken holder ikke. Ta en titt på tegningene.

## Husk på følgende når du lager påleforankring:

- Pålen slås ned i rett vinkel med tauet som den skal forankre.
- Surringene mellom pålene skal gå fra toppen av den ene til rota av den bakenfor.
- Pålene skal slås ned minst 2/3 av lengden.
- Hvis pålene har forskjellig tykkelse, settes den tykkeste nærmest strekket.
- Glem ikke at det også er grenser for hva tauet kan tåle!

## SIKERHET

Pionerarbeid er ikke uten fare. Derfor bør du følge disse sikkerhetsreglene:

1. Bruk alltid utstyr du kan stole på. Brenn opp halvratne stokker og tau.
2. Hold redskapen i orden. Pass på at økseholder sitter godt fast.
3. Hold tilskuere godt utenfor arbeidsområdet.
4. La ikke løse gjenstander og redskap flyte omkring.
5. Tau og stokker må ikke overbelastes. Surringer må sikres. Bruk ikke tau som har knuter.
6. Hold hendene borte fra taljer som er i bruk. Pass på at ikke løpende tau kveiler seg rundt armer og bein.
7. Sørg for at alle forankringer tåler stor påkjenning.
8. Bruk sunn fornuft.

## SPIKER-TIPS

Spiker som bøyer seg i hard ved, går lettere inn hvis de luktes. Rustne spiker smøres med voks eller fett.

## PIONERarbeider

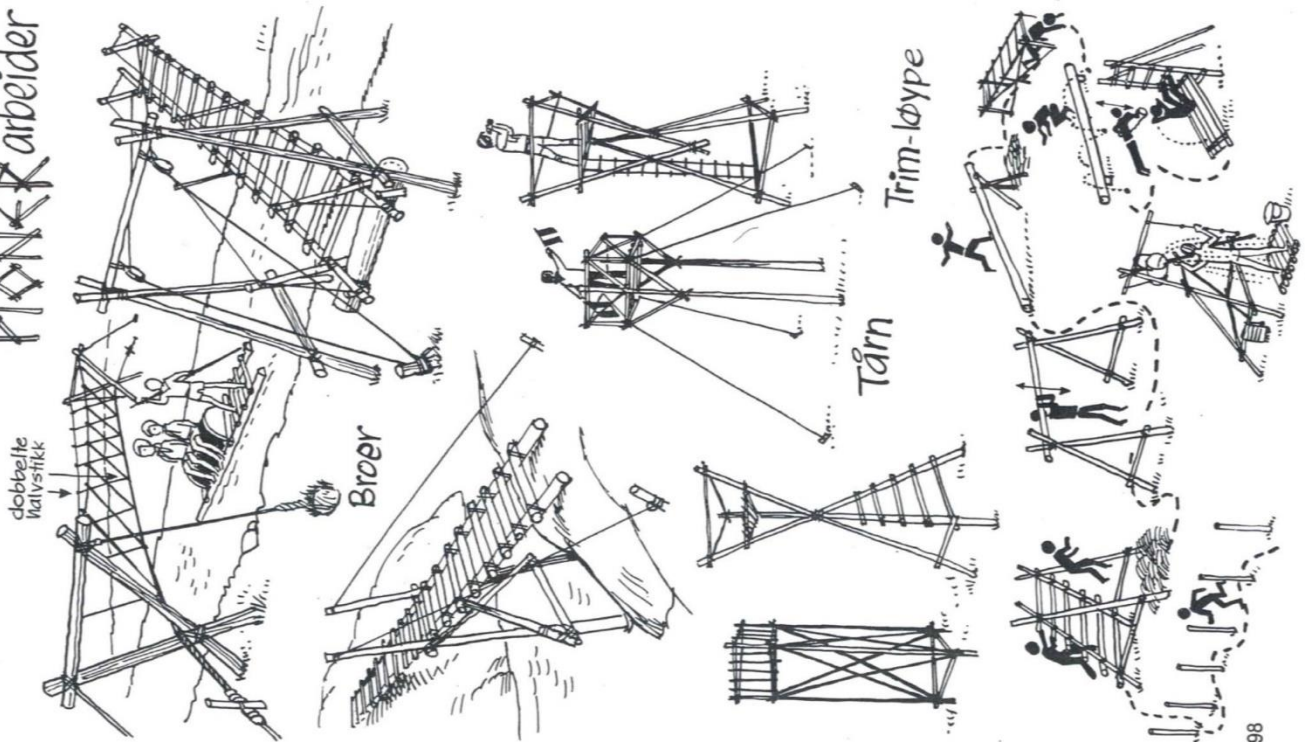





ALLTID BEREDT

**STARTPAKKEN**  
Hordaland krins av  
Norges speiderforbund



MØTE

## Pionering

*Pionerarbeid  
med treplugging*

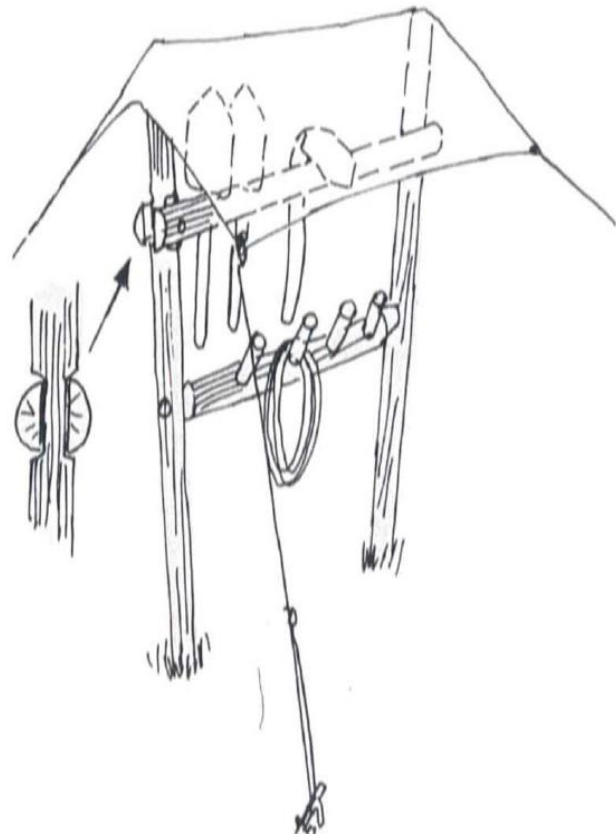
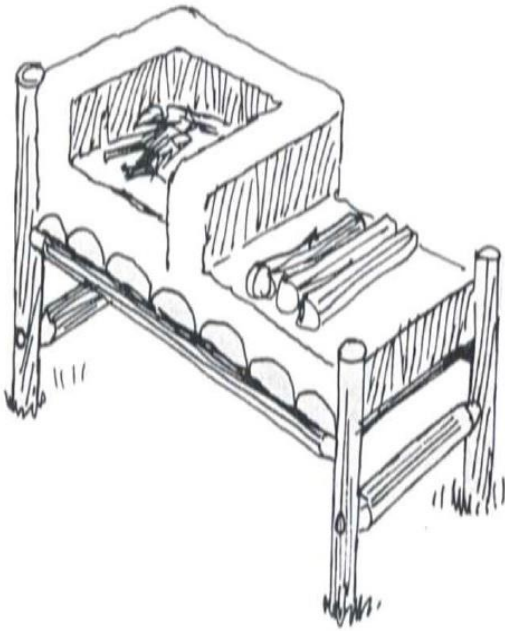
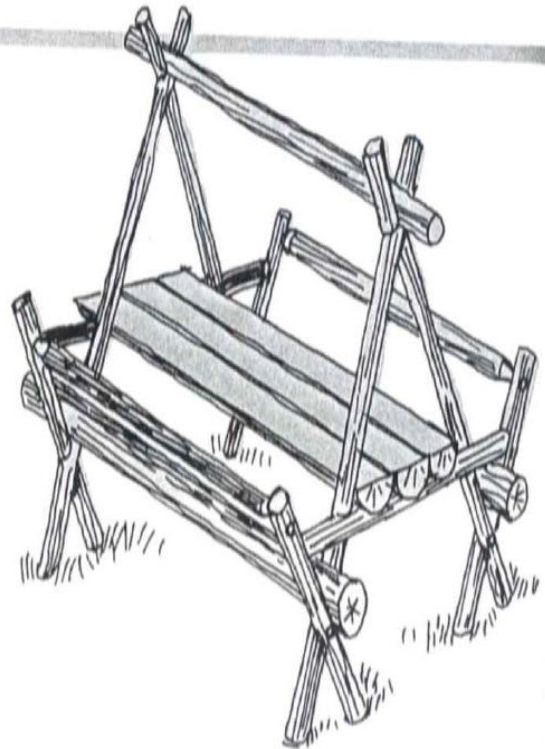
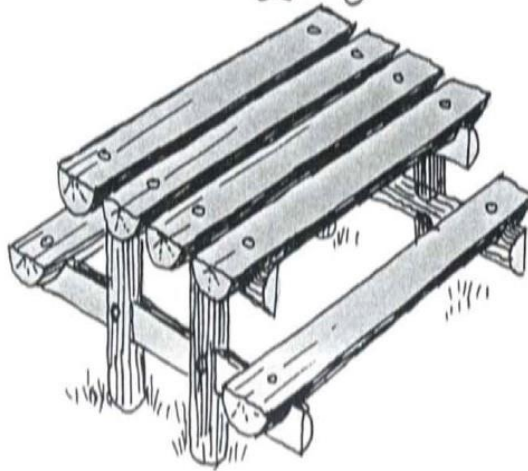





ALLTID BEREDT

**STARTPAKKEN**  
Hordaland krins av  
Norges speiderforbund



## MØTE: Sesongens siste speidermøte

MÅL: Få til fin avslutning på sesongen

Tropp: **X**

Flokk: **X**

### LEDERE:

De som har mulighet

### UTSTYR:

#### ALTERNATIV 1, SOMMER:

Drage: 3 blomsterpinner pr patrulje. En sort bossekk. Noen meter hyssing. Kniv (dette tar speiderne med selv), kreppapir til halen hvis ønskelig. Speiderne skaffer selv håndtak til dragen.

#### ALTERNATIV 2: JUL

Ark m julesangstrofer til hver patrulje

Glanspapir til å brette kurver

Pepperkaker, julebrus og pappkrus

### FORBEREDELSE:

Skaffe materialer

### GJENNOMFØRING:

#### T/F: ALTERNATIV I: SOMMER

Oppmøte et fint sted ute: det kan være i skogen, ved sjøen, på et fjell... Dere kan tenne bål (følg bålregler), grille; spise sommermat. (Speiderne kan ta med selv, bare gi beskjed). Arranger noen leker (søk på "lek" på [www.speiderbasen.no](http://www.speiderbasen.no)). Ikke ha så veldig stramt program.

- Lage drage. Dette er jo en glimrende sommeroppgave, men kan ta litt tid. Drage er jo noe man også kan gjøre som egen aktivitet!

#### T/F: ALTERNATIV II: JUL

Lag en julekonkurranse:

1. Kjenn igjen x antall julesanger. Speiderne får et ark kun med små strofer fra sangene. De skal kjenne sangene igjen
2. Flett 3 julekurver. Alle skal ha ulike mønstre.
3. Dramatiser en kortversjon av "Reisen til julestjernen."

Vinnerpatruljen får en boks med pepperkaker og et par flasker med julebrus som de selvsagt må dele med resten av patruljene.

### BEGGE:

Takke for sesongen, ønske god ferie og gi beskjed om at dere tar kontakt og sender terminlister senere.

### SIKKERHETSMOMENTER:

Sommer: gruppens førstehjelpsutstyr og vann til å slukke bålet



ALLTID BEREDT

**STARTPAKKEN**  
Hordaland krins av  
Norges speiderforbund



MØTE: **Valgspråket**

MÅL: Speidernes valgspråk er:  
Tropp:  "Vær beredt" eller "Vær budd"  
Flokk:

Speidermøter/arrangement avsluttes vanligvis med valgspråket. En leder eller en patruljefører sier: "Vær beredt", og gjør samtidig speiderhilsen. Speiderne svarer da i kor "Alltid beredt" samtidig som de gjør speiderhilsen.

#### Forklaring:

Å være beredt betyr omtrent det samme som å være *klar til å gripe inn*, for eksempel hvis noen trenger hjelp. Valgspråket handler altså om å hele tiden være forberedt på alt som kan skje:

- til å kunne klare seg på egenhånd.
  - til å kunne løse problemer som man selv eller andre kommer opp i.
  - til å finne veiene hvis man går seg bort.
  - til å kunne hjelpe folk som har skadet seg.
  - til å stille opp for dem som trenger det.
  - til å bry seg om andre.
- og mye mer...

#### Speiderhilsen

Speidere over hele verden bruker speiderhilsen. Den utføres med høyre hånd **til tinningen**. Tre fingre som strekkes oppover skal minne om de tre punktene i speiderløftet:

#### Speiderløfte:

Jeg lover etter beste evne

- å søke mitt livssyn,
- hjelpe andre
- og leve etter speiderloven



#### Beverløftet

Det kan være vanskelig for beverne å forstå ordlyden i speiderløftet.

Jeg lover:

- å gjøre mitt beste
- å hjelpe andre
- og å være en god venn



ALLTID BEREDT

**STARTPAKKEN**  
Hordaland krins av  
Norges speiderforbund



MØTE: **Speiderloven**

MÅL:

Tropp: X

Flokk: X

### Speiderloven (bokmål)

1. En speider søker sin tro og respekterer andres.
2. En speider kjenner ansvar for seg selv og andre.
3. En speider er hjelpsom og hensynsfull.
4. En speider er en god venn.
5. En speider er ærlig og pålitelig.
6. En speider kjenner naturen og verner om den.
7. En speider tenker og handler selvstendig og prøver å forstå andre.
8. En speider gjør sitt beste i motgang og vansker.
9. En speider er nøysom og prøver å klare seg selv.
10. En speider arbeider for fred og forståelse mellom mennesker.

### Speidarlova (nynorsk)

1. Ein speidar søkjer si tru og respekterer andre si.
2. Ein speidar kjenner ansvar for seg sjølv og andre.
3. Ein speidar er hjelpsam og viser omsyn.
4. Ein speidar er ein god ven.
5. Ein speidar er ærleg og til å lite på.
6. Ein speidar kjenner naturen og vernar om han.
7. Ein speidar er sjølvstendig i det han tenkjer og gjer, og prøver å forstå andre.
8. Ein speidar gjer sitt beste i motgang og vanskar.
9. Ein speidar er nøysam og prøver å greie seg sjølv.
10. Ein speidar arbeider for fred og forståing mellom menneske.

### Forklaring

Forklaring til alle punktene i speiderloven finner dere blant annet på  
<https://speiding.no/speiderprogram/speiderbasen/speiderloven>



ALLTID BEREDT

**STARTPAKKEN**

**Hordaland krins av  
Norges speiderforbund**



MØTE:

## Speiderbønnen

MÅL:

Speiderbønnen er en sermonisang som tradisjonelt har vært brukt til å markere slutten av et speidermøte, gjerne troppsmøte eller ledermøte. Speiderbønnen ble skrevet av tidligere speidersjef Hans Møller Gasmann i 1911.

Tropp: X

Flokk: X

### Bokmål

Kjære far i høye himmel  
hør mitt hjertes stille bønn:  
Hvor jeg er i verdens vrimmel,  
la meg ferdes som din sønn.  
La meg leve deg til ære,  
hedre Norge, far og mor,  
andre folk til nytte være,  
lyde speiderlovens ord.

Dere kan bruke mange andre sanger som alternativ til den tradisjonelle Speiderbønnen. Her er et eksempel skrevet av Ingeborg Korme til samme melodi.

### Speisersangen

Kjære bål jeg ser deg skinne,  
hør det knitrer stille her.  
All bekymring vil forsvinne,  
du gir varme på min ferd,  
Sammen om naturen lære,  
hedre Norge, far og mor.  
Andre folk til nytte være.  
Lyde speiderlovens ord.

### Nynorsk

Kjære far i høge himmel,  
høyr mi stille hjartebøn:  
Kvar eg enn i verda vanker,  
lat meg bli som sonen Din.  
Lat meg leva deg til æra,  
heidre Noreg, far og mor,  
andre folk til hjelp få vera,  
og so lyda lova vår.



ALLTID BEREDT

**STARTPAKKEN**  
Hordaland krins av  
Norges speiderforbund



MØTE:

## «Jeg er beredt» merke - Bever

MÅL:

Sørge for at alle speiderne skaffer seg noen grunnleggende kunnskap og ferdigheter innen turplanlegging, sikkerhet og førstehjelp

Tropp:

Flokk: X

Merkekrav 2023:

For å få dette merket må du:

- Vise at du kan trafikkreglene som gjelder for fotgjengere
- Kunne bruke kniv på en forsvarlig måte
- Vise forsvarlig opptreden rundt et bål
- Vise at du kan kle deg riktig til alle årstider
- Kunne vurdere om en person trenger hjelp og vite når det er trygt å hjelpe.
- Vise at du kan skaffe hjelp og fortelle hva du ser.
- Kunne rense et sår og sette på plaster
- Kunne minst to måter å finne ut om en person puster, og kunne legge personen over på siden

Program merke koder:

Friluftsliv: 11, 12





ALLTID BEREDT

**STARTPAKKEN**  
Hordaland krins av  
Norges speiderforbund



MØTE: «Jeg er beredt» merke - Småspeider

MÅL: Sørge for at alle speiderne skaffer seg noen grunnleggende kunnskap og ferdigheter innen turplanlegging, sikkerhet og førstehjelp  
Tropp:  
Flokk: X

### Merkekrav 2023:

- Vis at du kan trafikkreglene som gjelder for fotgjengere og syklister.
- Vis at du vet hva som skal gjøres dersom det begynner å brenne.
- Finne ut hvilke ulykker og farlige situasjoner som kan oppstå hjemme hos deg, og hvordan du kan unngå dem
- Kunne «[småspeidernes turregler](#)».
- Kunne [badereglene](#).
- Vis at du vet hvordan man bør oppføre seg i akebakke og skibakke.
- Vis at du kan pakke en dagstursekk selv.
- Vis at du kan bruke kniv på en sikker måte.
- Vis at du kjenner til forsvarlig omgang med øks og sag.
- Vis at du kan lage et forsvarlig ildsted.
- Vis at du ved en ulykke kan vurdere om det er trygt å hjelpe og unngå at flere kommer til skade.
- Vis at du kan skaffe hjelp og beskrive hva du ser
- Undersøke en person ved hjelp av huskeregelen BLÅ
- Kjenne til fremgangsmåten for hjerte- og lungeredning (HLR)
- Vis at du kan stanse en liten blødning og behandle småskader som flis og gnagsår
- Vis at du kan sørge for frie luftveier og kan legge en pasient i sideleie
- Kjenne til hva epilepsi og diabetes er, og hvordan det arter seg

Program merke koder:

Friluftsliv: 11, 12



ALLTID BEREDT

**STARTPAKKEN**  
**Hordaland krins av**  
**Norges speiderforbund**



MØTE:

## «Jeg er beredt» merke - Stifinner

MÅL:

Sørge for at alle speiderne skaffer seg noen grunnleggende kunnskap og ferdigheter innen turplanlegging, sikkerhet og førstehjelp

Tropp: X

Flokk:

### Merkekrav 2023:

- Vise at du kan kle deg fornuftig, og at du kan pakke egen sekk til en overnattingstur.
- Vise at du kan bruke kniv, øks og sag på en forsvarlig og hensiktsmessig måte.
- Vise at du kan lage et hensiktsmessig og forsvarlig bål.
- Vise at du kan tilberede mat på et kokeapparat.
- Vise at du kan bruke kart og kompass på en tur.
- Vise at du kan utføre enkelt vedlikehold av patruljens turutstyr.
- Vise at du kan de viktigste sikkerhetsreglene for å ferdes i ditt naturmiljø (fjellvettreglene/sjøvettreglene osv.).
- Finne ut hva som er de vanligste årsakene til at det oppstår ulykker på tur, og hvordan du kan unngå dem.
- Vise at du kan vurdere egen og andres sikkerhet ved en ulykke.
- Vise at du kan svømme minimum 100 meter.
- Undersøke en person ved hjelp av huskereglene BLÅS
- Kjenne de vanligste tegnene på hjerneslag og hjerteinfarkt, og vite hva som er riktig å gjøre
- Vise at du kan stanse en større blødning.
- Vise at du kan behandle enkle frost- og brannskader
- Vise hva du skal gjøre ved forstuinger og brudd.
- Vise at du kan behandle sirkulasjonssvikt og forebygge nedkjøling.
- Vise at du kan utføre riktig hjerte-lunge-redning, og kunne gi førstehjelp ved fremmedlegeme i luftveiene.
- Vise at du kjenner symptomene for epilepsi og diabetes, og kunne gi førstehjelp.
- Finne ut hva som er de vanligste årsakene til boligbrann.
- Finne ut hvordan dere kan unngå at det utvikler seg en boligbrann hjemme hos deg.
- Vise at du kan bruke enkelt brannslukkingsutstyr.

Program merke koder :

Friluftsliv: 1, 2, 4, 10, 11, 12



ALLTID BEREDT

**STARTPAKKEN**  
Hordaland krins av  
Norges speiderforbund



MØTE: «Jeg er beredt» merke - Vandrer

MÅL: Sørge for at alle speiderne skaffer seg noen grunnleggende kunnskap og ferdigheter innen turplanlegging, sikkerhet og førstehjelp  
Tropp: X  
Flokk:

### Merkekrav 2023:

- Vise at du kan ha hovedansvar for planlegging og gjennomføring av en patruljetur med utgangspunkt i heftet «Sikkerhet på tur».
- Vise at du kan utføre en risikoanalyse i forkant av en patruljetur.
- Vise at du kan vurdere egen og andres sikkerhet ved en ulykke.
- Vise at du kan ta ledelsen på et ulykkessted og kunne prioritere de viktigste skadene først.
- Kunne avgjøre om en skade er så alvorlig at den må få tilsyn av en lege.
- Vise at du kan utføre livberging fra vann.
- Vise at du kan utføre riktig hjerte- og lungeredning sammen med en annen person i minst 10 minutter sammenhengende.
- Vise at du kan utføre livreddende førstehjelp ved akutte sykdomstilstander som, hjerneslag, hjerteinfarkt, epilepsi, diabetes og allergi.
- Kunne bruke en hjertestarter.
- Vite hvordan man behandler og stabiliserer forstuinger og brudd.
- Vise at du kan angi din posisjon på kartet slik at andre kan finne deg ved en evt ulykke.
- Vise at du kan lage og overnatte i nødbivuakk/nødly.
- Vise at du kjenner til hvor det kan gå snøskred, og hva du bør gjøre dersom noen blir tatt av skred.
- Vise at du kan pakke patruljens utstyr for en leir.

Program merke koder :

Friluftsliv: 1, 2, 3, 10, 11, 12



ALLTID BEREDT

**STARTPAKKEN**  
Hordaland krins av  
Norges speiderforbund



MØTE: **Patruljemøter**

MÅL: Dette er oppsett for patroljemøte, men kan fint brukes i flokken også.  
Tropp   
:

Huskeliste for

\* **Åpning:** 5– 10 minutt

Dette kan være noe med et kristent budskap, det kan være å prate litt rundet en av speiderlovene, det kan være et dikt eller bare noen koselige ord til ettertanke. Det kan også være en sang eller lignende. Dersom patroljen har et rituale/ særpreg som starter møtet, tas dette også under åpningen.

\* **Repetisjon** 10 minutter

Det er viktig å repetere hva vi lærer, enten vi har repetisjon i slutten av møtet, eller for å repetere hva vi lærte forrige gang. Dette kan f.eks lags som en konkurranse.

\* **Instruksjon** 20– 25 minutter

Når vi skal lære noe nytt, bør det ikke være for mye. Opp til en halv time på hvert møte bør greie seg.

\* **Lek** 20 minutter

Det er viktig å leke! Lek gjør oss bedre kjent med hverandre, og kan også være en konkurranse om noe vi har lært på møtet eller tidligere. Alle i patroljen må være med å leke!

\* **Patruljeråd** 10 minutter

Her snakker vi om hvordan det går i patroljen, hva vil har lyst å gjøre, når vi skal dra på tur og lignende. Av og til kan det være lurt å bruke mer tid til patroljeråd, f.eks når vi skal planlegge patroljetur.

\* **Avslutning** 5 minutter

Speiderbønnen er en naturlig del av en avslutning av patroljemøtet eller turen. En kan t tillegg velge å gjøre noe lignende til det vi gjør under åpningen av møtet.

Loggbok

Når Patroljene begynner med egne møter kan det være greit at de skriver loggbok /saga bok. En beretning om hvem som var på møtet og hva de gjorde, hva fungerte/ fungerte ikke, pluss annet.